

Vesslan®

DEN FRONTMONTERADE GRÄVAREN

...gör en
grävare
av Din
lastare!



Vesslan®

DEN FRONTMONTERADE GRÄVAREN



Får vi presentera en världsnyhet — grävaggregatet Vesslan, som de traditionella begreppen lastare och grävare på huvudet. För gör Du snabbt och lätt om Din lastare till grävare.

Det nya aggregatet har utvecklats av en svensk lantbrukare som ja sin traktor och lastare maximalt — och löste uppgiften genom ruera en frontmonterad grävare med egenskaper som i många fall far ett bakmonterat aggregat. Konstruktionen är patentsökt i Europa USA och intresset är naturligtvis stort hos de traktörägare som hittills ansett ett bakmonterat grävaggregat vara en alltför stor investering.

Under utvecklingsarbetet har Vesslan testats under lång tid och med extrema påfrestningar. Vesslan ger en mängd fördelar:

- Aggregatet passar de flesta lastare, har låg vikt och arbetar utan stödben.
- Eftersom grävaggregatet är frontmonterat sitter föraren lika bekvämt under grävning som under körning.
- Grävaren har lång räckvidd och maximal åtkomlighet. Man kan t.o.m. gräva under trappor och hus.

I följande bildsvit ges exempel på hur lätt och smidigt Du kan arbeta med Vesslan på Din traktor.



MONTERING. Grävaggregatet monteras snabbt och enkelt i den beflintliga snabbkopplingsinfästningen. Genom ett enkelt handgrepp kan grävarmsvinkeln anpassas till olika grävarbeten. Manöverspakarna till Vesslan sitter på ett bekvämt arbetsavstånd.

DIKKS
hövt
karr
max

...gör Din lastare till en grävare!

...an, som ställer
...et. För med Vesslan

...are som ville utnytt
...n genom att konst-
...många fall överträf-
...ökt i Europa och
...örägare
...ara en

...r en

...d
...fan
...por



DIKESGRÄVNING. Eftersom inga stödben be-
hövs, kan traktorns framhjul placeras aldeles intill
kanten. Nu kan den långa räckvidden utnyttjas
maximalt.



SKOGSGRÄVNING. Vesslans unika konstruktion
gör att grävning i trånga passager sker betydligt
smidigare än med konventionellt grävaggregat.



GRÄVNING UNDER HUS. Grävvarmen har en ex-
trem rörlighet. Den kan L.o.m. vinklas uppåt, vilket
möjliggör grävning under trappor och hus.

TEKNISK DATA Vesslan 501

Grävdjup	3,6 meter
Räckvidd från framaxelns centrum	5,3 meter
Brytkraft i skopa	2900 kp
Brytvinkel i skopa	162°
Max. skopvolym	50 liter
Gräv rörelse utan förflyttning av traktor	4,4 meter
Fri avlastningshöjd underkant skopa	3,0 meter
Total sidorörelse	140°
Vikt inkl. skopa	410 kg

Vesslan®

DEN FRONTMONTERADE GRÄVAREN

Vesslan är framtagen som ett redskap.

Besiktning utförs ej enl. Arbetskyddsstyrelsen. Vi förbehåller oss rätt till ändringar utan speciellt meddelande.

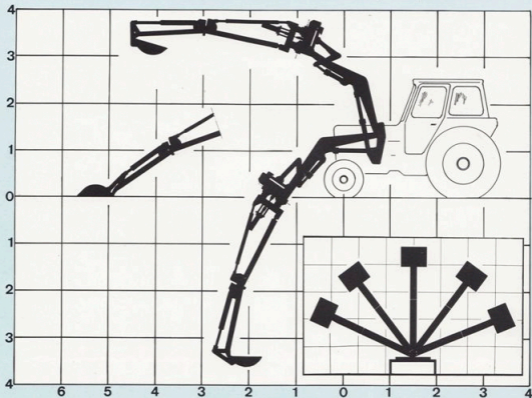

TILLVERKARE:



BOX 4033, 891 04 ÖRNSKÖLDSVIK
TEL. 0660/427 00

ÅTERFÖRSÄLJARE: