

NY SKOGSMASKIN

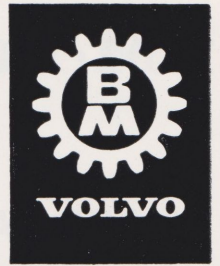

- 6-hjulsdrift med tandemdriven boggi
- hydraultransmission
- dubbla styrsystem

BM·VOLVO SM 668



SNABB LASTNING – SNABB TRANSPORT – LÅG DRIFTSKOSTNAD

BM·VOLVO SM 668 är en snabb och mycket avancerad skogsmaskin för 8 tons last. Genom rätt avpassad hydraultransmission med Power Shift och 6-hjulsdrift med tandemdriven boggi, har maskinen suverän framkomlighet med stor dragkraft och hög transporthastighet.

SM 668 har dubbelt styrsystem vilket innebär att föraren kör maskinen med största lätthet även då han är vänd bakåt under lastning. Detta ger en betydande kapacitetsökning och underlättar förarens arbete.

Kombinationen momentomvandlare, hydrauliskt manövrerad växellåda (Power Shift) och dubbelt styrsystem, gör SM 668 överlägset snabb och ekonomisk.

BM-Volvo skogsmaskiner tillverkas i samarbete med Östbergs Fabriks AB, Alfta – ett ledande företag för tillverkning av skogsmaskiner.

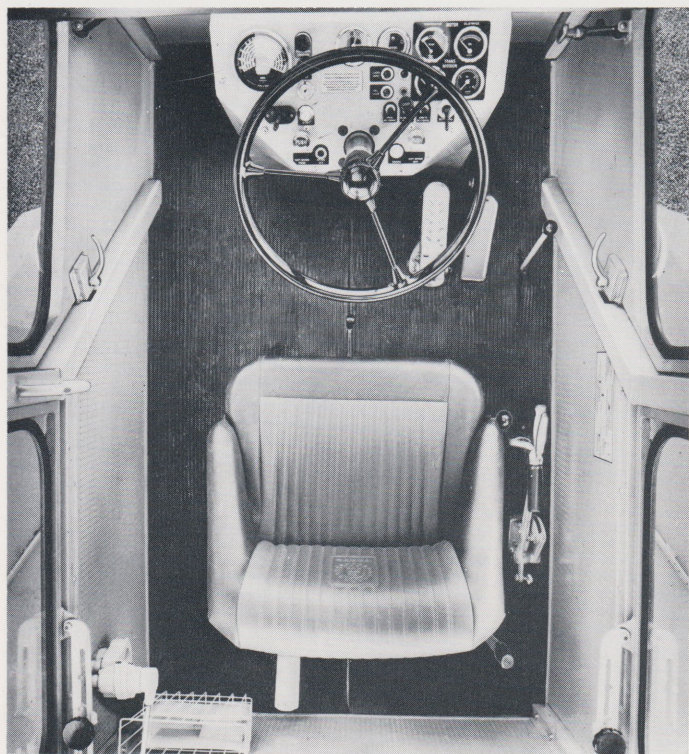

Bekväm hytt — rejält arbetsutrymme

Momentomvandlare och hydrauliskt manövrerad växellåda

Momentomvandlaren ökar automatiskt dragkraften och minskar hastigheten med växande motstånd. Detta är av mycket stor betydelse för en lastbärande skogsmaskin som ofta har behov att med full dragkraft kunna "smyga" över hindren. I SM 668 är momentomvandlaren dessutom försedd med frihjul som ger en utmärkt motorbroms.

Dubbelt styrsystem

Växelväljaren är så placerad att föraren växlar maskinen lika bra vänd framåt som bakåt. För att föraren skall kunna styra maskinen när han sitter vänd bakåt finns ett extra styrsystem vilket består av en manöverspak som via en styrventil direkt påverkar styrcylindrarna. Spaken är placerad vid sidan om växelväljaren. Förutom detta styrsystem har maskinen **Servo-styrning** som användes vid högre hastigheter när föraren är vänd framåt. Servo-styrningen är hydrostatisk och verkar i korthet så, att ett visst rattutslag ger motsvarande styruslag på maskinens midjestyrning samt automatisk återgång. Härigenom elimineras reaktionskrafterna mellan styrhjul och vägbana och en perfekt "vägkänsla" erhålles.

Tandemdriven boggi och 6-hjulsdrift

Kombinationen momentomvandlare, hydrauliskt manövrerad växellåda och dubbelt styrsystem, gör SM 668 mycket snabb vid lastning och körning under lastning.

Ytterligare en snabbhetsfaktor är den mekaniskt tandemdrivna boggin, som ger utmärkt stabilitet och god terrängframkomlighet. Den patentsökta konstruktionen tål med bred marginal överföring av hela motormomentet.

Genom att lasten vilar på boggidelen som har breda hjul med stor kontaktyta, har SM 668 ett synnerligen lågt marktryck — under 1,0 kg/cm² vid full last! Såväl fram- som bakdel har tryckluftsmanövrerade differentialspärar vilket ger god framkomlighet på våta marker och i snö.

Förärvänlig hytt i toppklass

Den rymliga förärvänliga hytten är gjord med stor omsorg för maximal säkerhet och komfort. Den är helt av stål, slagprovad och vilar på gummikuddar för att dämpa vibrationer. Helt plant golv med gummimatta ger föraren rejält arbetsutrymme vid svängning av stolen. Reglagen är bekväma, instrumenteringen riklig, sikten utmärkt och värme och ventilationen är dimensionerad för kalla vintrar och heta somrar!

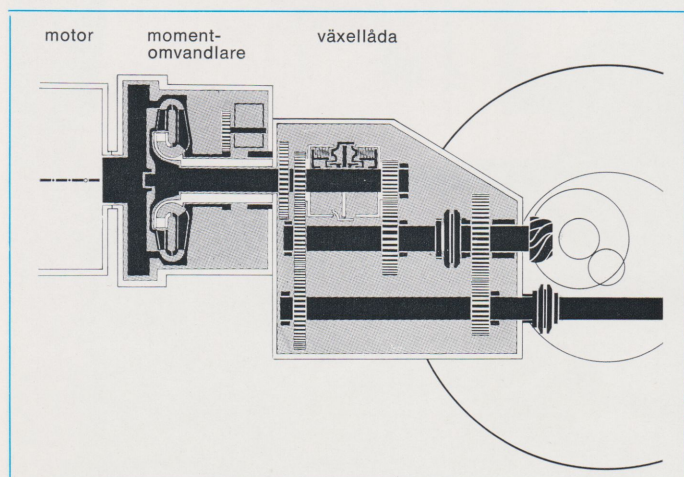

Hydraultransmission anpassad för terrängkörning



Dubbelt styrsystem — samtidig körning och lastning

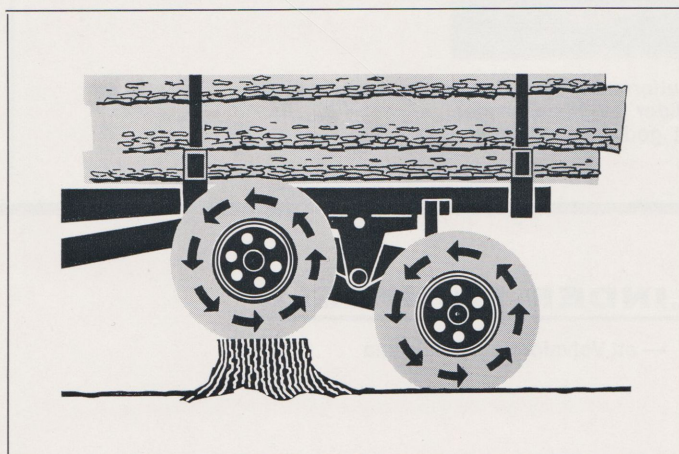

Tandemdriven boggi ger god stabilitet och lågt marktryck — ökad terrängframkomlighet.

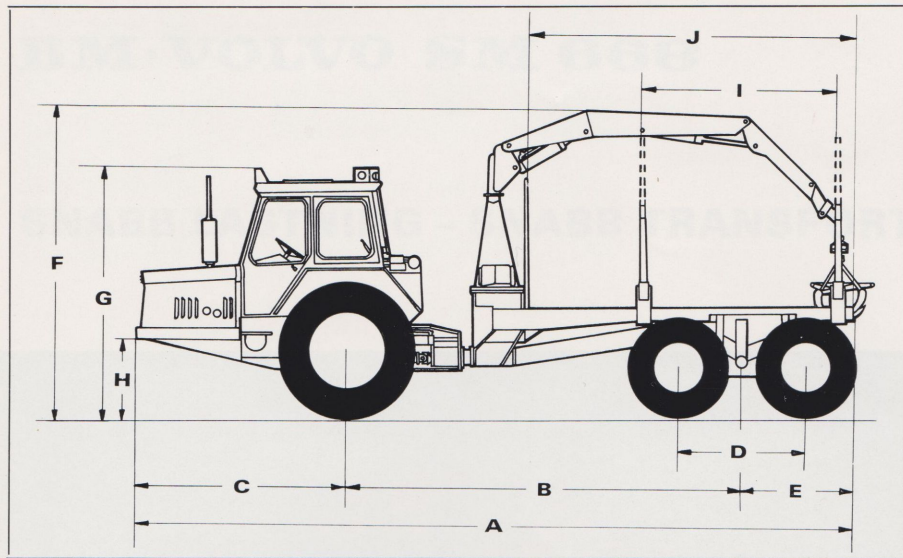

A	8710 mm
B	4765 mm
C	2520 mm
D	1480 mm
E	1240 mm
F	3220 mm
G	2865 mm
H	870 mm
I	2300 mm
J	3650 mm

Max. bredd	2500 mm
Bredd vid bankarnas ytterkanter	2420 mm

Frigångshöjder	
Under framaxel	500 mm
Under ramled	560 mm
Under boggi	650 mm

- 6-hjulsdriven skogsmaskin med tandemdriven boggi ger god stabilitet och terrängframkomlighet.
- Momentomvandlare och hydrauliskt manövrerad växellåda ger utomordentligt snabb manövrering för snabbare lastning och körning under lastning.
- Momentomvandlaren i kombination med väl valt växelregister ger mycket förljmsam körning i terrängen med mycket god dragkraft, där den som bäst behövs.
- Alternativa däckstrutningar och möjlighet att montera band på boggin ger överlägsen förmåga att köra på svaga marker och i snö.
- Dubbla styrsystem ger säker vägkörning och snabb styrning i terrängen.
- SM 668 är utomordentligt servicevänlig och detta i kombination med BM:s landsomfattande service och reservdelsorganisation ger trygghet för kontinuerlig och hård drift.



Stor frigångshöjd och rätt utformning av bukplåtarna gör att maskinen glider av höga hinder. SM 668 får därmed mycket god framkomlighet i svår terräng.

BM·VOLVO SM 668

SPECIFIKATION

Allmänna data

Tjänstevikt med kran OSA 69 P	10290 kg
Därav på framaxeln	5900 kg
Därav på bakaxeln	4390 kg
Lastarea mellan stöttor	4,3 m ²
Lastförmåga	8 ton
Spårvidd fram	1840 mm
Spårvidd bak	2000 mm
Max. avvinkling åt vardera sidan	45°

Motor

Typ	BM 1113 A
Effekt vid 2200 varv	hk SAE 69
Max. vridmoment vid 1500 varv	kpm 24,8

Bränsletank

Volym	100 l
-------	-------

Kraftöverföring

På drivenheten momentomvandlare med hydraulisk manövrerad växellåda. Drivhjulsberoende kraftuttag med lamellkoppling för drivning av vagn-delen. På vagn-delen mekaniskt tandemdriven boggi. Vagn-delens drivning inkopplas automatiskt med tryckluft när terrängväxeln iläggas.

Hastighetsområde

Terrängväxel 6-hjulsdrift	
Växel 1 fram och back	0–5 km/tim
Växel 2 fram och back	0–8 km/tim
Transportväxel 2-hjulsdrift	
Växel 3 fram och back	0–17 km/tim
Växel 4 fram och back	0–27 km/tim

Differentialspärar

Tryckluftsmanövrerade på fram- och bakdelen.

Bromsar

På framdel och bakdel tryckluftsmanövrerade skivbromsar samt tryckluftsmanövrerad handbroms. På framdelen mekanisk parkeringsbroms.

Elektrisk utrustning

Generator för växelström	450 w
Spänning	12 V
Batteri	152 Ah
Lagenlig belysning	
Arbetsbelysning på hyttaket	

Hydraulsystem

Hydraulpump	Cessna
Kapacitet	62 l/min vid 1500 v/min
Arbetstryck för kran och styrning	140 kp/cm ²
Hydrauloljetankens rymd	85 l
Flödesreglering för styrningen	

Lastapparat

OSA 69 P	
Armlängd med hydraulutskjut	5,4 m
Lyftmoment brutto	4,7 tonm

Framdel	18,4×34	14 lag.
Boggi	500×22,5	16 lag.

Extra utrustningar

Vinsch OSA 101F monterad i kranfoten	
Stöttor och bankar för 2 m massaved	
Dragkrok bak	
Däck 23,5×25 12 lag. för framdelen	
Band till boggin	
Slirskydd	
Motorvärmareuttag	
Motorvärmare	
Kranarmsbelysning	

Vi förbehåller oss rätt till ändringar i specifikation utan särskilt meddelande.



BOLINDER-MUNKTELL

— ett Volvoföretag, Eskilstuna