

VÄDERSTAD

Front-Tiller

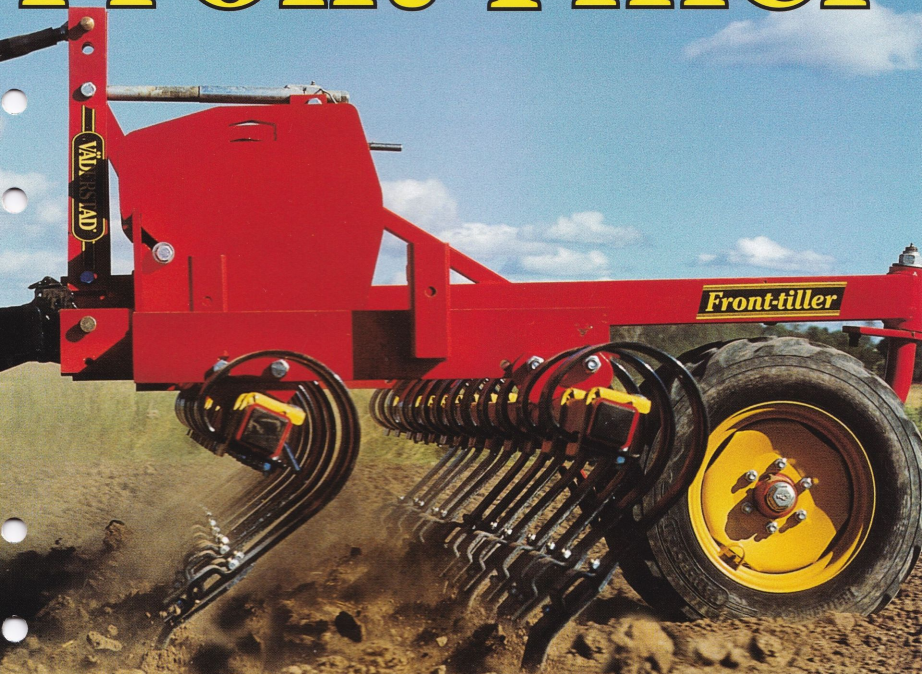



Kraftiga Agrilla-pinnar i kombination med Crossboard

En kraftig rad med Agrilla-pinnar före Crossboard-plankan rekommenderas på jordar som har slammat och blivit hårda. Vid vårplöjning, då en djupare harvning ofta har en positiv effekt, är Agrilla-pinnar också att föredra.

Då frontredskapet Front-Tiller kombineras med Rapid såmaskin kan extrem jordbearbetning och effektiv sådd uppnås. Frontredskapet, som kräver liten kraft i förhållande till den jordbearbetning som utförs, gör det möjligt att i större utsträckning så direkt efter plöjning- en utan någon föregående bearbetning.



Plogtiltan mals och hyvlas ner av frontredskapets bearbetningsverktyg. Bearbetningen fortsätter skonsamt med traktorns hjul som jämt återpackar varvid mellanpackaren är en självklarhet på såmaskinen. Rapid-såmaskinens förredskap och tallrikar fortsätter att bearbeta och avslutningsvis sker den sista bearbetningen med såmaskinens hjul och efterharv.

Dubbel Crossboard direkt i plöjet – arbetsresultatet är imponerande

Med dubbel Crossboard uppnås en hundraprocentig utskärning varvid ogräseffekten blir mycket god. Dubbel Crossboard rekommenderas i de flesta fall och i synnerhet då det finns rikligt med sten. Crossboard drar inte upp sten till ytan.

Enkel, smidig och lättkörd



Två bearbetningsredskap i en och samma körning

Med frontredskapet Front-Tiller utförs flera arbetsmoment i en och samma körning – kostnadseffektivt och smidigt. Frontredskapet används smidigast med traktorns hydraulik i flytläge. Redskapet blir då följsamt och traktorns fyrhjulsdrift kan utnyttjas maximalt. Höjning och sänkning blir också enkelt att utföra.

Vid behov kan frontredskapet belastas med vikter. 8 vikter rekommenderas för att uppnå önskat bearbetningsresultat. Vikterna ger en belastning på 360 kg. Det maximala utrymmet på belastningsbryggan är 12 vikter, vilket ger 540 kg. Vikterna kan enkelt plockas på/av vid behov. Trots en betydande viktökning på maximalt 540 kg lyfts och hanteras redskapet enkelt. De extra vikterna är monterade nära traktorns lyftarmer.

Direkt på plöjet

På jordar som kräver måttlig bearbetning kan sådd ske direkt på tilten då traktorn är utrustad med frontredskap. Någon bearbetning med en harv eller liknande kan behövas för att "snygga till" slutfåror och anslutningar. Vid en så kraftig bearbetning bör redskapet belastas maximalt för fullgod effekt.





Enkel och smidig körning

Det pivoterande stödhjulet ger redskapet en lugn och abil gång. Traktorföraren följer enkelt en ytterkontur på fältet utan att traktorn självstyr. Hjulet är belastat med en fjädring som alltid håller det i färdriktning. En van förare sår med samma kapacitet med eller utan förredskapet.

Hög fart

Rapid-systemet kännetecknas av en snabb och effektiv sådd. För många drivna Rapid-ägare är det traktorns motoreffekt som begränsar såhastigheten. En körhastighet på 10 - 13 km/h är vanligt.

Frontredskapet är avpassat för dessa körhastigheter och bör därför också vara belastat för en stabil och lugn gång.



Optimal och jämn återpackning

Front-Tiller bearbetar, maler sönder och skapar bruk. Traktorns hjulutrustning bör överensstämma med såmaskinens arbetsbredd, då skapas en

optimal återpackning. Mellanpackaren på såmaskinen trycker skonsamt mellan traktorhjulen och hela markytan får en optimal packningsgrad, såmaskinen fortsätter därefter bearbetningen.

Tekniska data:

Typ Beteckning	Arbetsbredd	Transportbredd m	Antal pinnar	Antal axlar	Pinn-delning cm	HK ca	Vikt utan vikter kg	Vikt med 8 st vikter kg	Hjul dim
FT-300	3,0	3,0	17	2	32,5	20-30	490	850	690×170-15"
FT-400	4,0	4,0	23	32,5	30-40	590	950	690×170-15"	

Extrautrustning: Vikter på 45 kg. 12 st vikter ryms på belastningsbara stödhjul. En belastning på 360 kg rekommenderas. Stödhjul rekommenderas vid dubbel Crossboard och är nödvändig för stabil funktion vid Agrilla-Crossboard alternativet.



3 m blir 4 m

I transport monteras yttersektionerna av med ett enkelt handgrepp och placeras i hållare på redskapet. Transportbredden blir då endast 3 m. Frontredskapet är i grunden 3 m och kan enkelt byggas ut till 4 m.



Belastning

Belastningsvikterna väger 45 kg/st och det finns utrymme för maximalt 12 vikter, vilket ger en total belastning på 540 kg. 8 vikter rekommenderas men vid hård körning kan det krävas upp till 12 vikter.

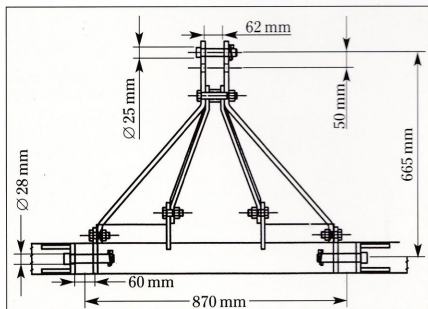

Kategori 2

Redskapet är konstruerat för kategori 2 vilket är mycket vanligt på traktorernas frontlyft.



Snabbkoppling

Frontredskapet Front-Tiller kopplas enkelt och snabbt. Tillkopplingen är gjord på ett ögonblick med fångkrokar och kulor.

Tillverkare:

VÄDERSTAD-VERKEN AB

590 21 VÄDERSTAD
Tel. 0142 820 00 • Fax 0142 820 10
e-mail: info@vaderstad-ab.se
www.vaderstad.com

Aterförsäljare: