

# VÄDERSTAD

## Ringvältar serie

### *Rollex*



## RX-620 i transport

Med en hög frigångshöjd (25–30 cm), låg tyngdpunkt och en smal transportbredd på 2,8 m, sker transporterna mellan fälten snabbt och smidigt.



## Cross-Kill ringar i arbete

Cross-Kill välten passar utmärkt att koppla bakom olika redskap såsom efterredskap till tallriksredskap, kultivator eller såmaskiner.



# Roll

Välta för ökad skörd och minskad risk att få sten i skördeträskan om det blir ett svårt år med liggsäd. Att vältning direkt efter sådd ger en ökad skörd är belagt i många försök. Med den nya generationen vältrar från Väderstad gör du jobbet bättre och enklare. Den nya vältgenerationen är ett litet underverk i sin enkelhet. Antalet ingående

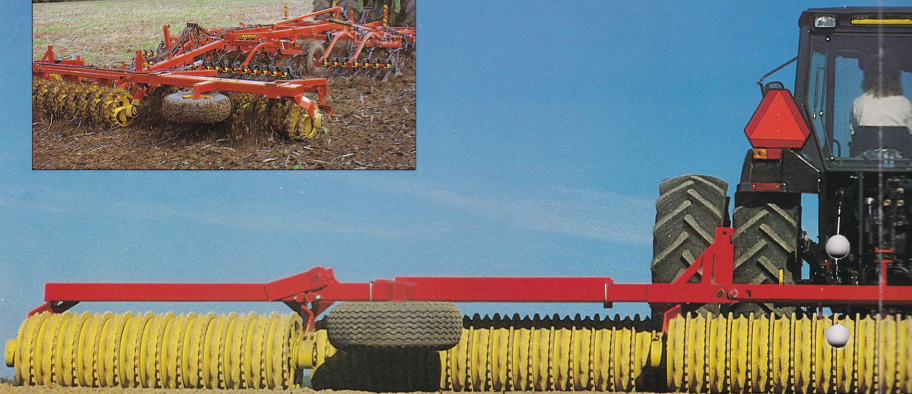

4. Läst och klart för transport!



- Omställning till arbetsläge -

5. Mittsektionen sänks och transportsparren öppnas.

3. Kör traktorn framåt...



6. Traktorn backas...

# llex

komponenter är drastiskt reducerat vilket betyder litet eller inget underhåll alls under många år framåt. Trots detta har välten en särklassig funktion. Du vältnar, tömmer stendlåorna, fäller ihop välten för transport, förflyttar, fäller ut och vältnar igen utan att behöva lämna förarplatsen — det betyder effektivitet, enkelhet och bekvämlighet.

## RX-940 i transport

RX-940 fälls ihop lika elegant som RX-620. De två yttersta sektionerna kan vid tex vinterförvaring fällas ihop manuellt samt draget kan vikas upp. Välten tar då mycket liten plats.



## Crossboardplanka

Utrusta välten med en hydraulisk sladdplanka av Crossboardmodell - ett tungt och kraftigt verktyg att skapa såbruk av den styvaste och mest svårbrukade lerjord

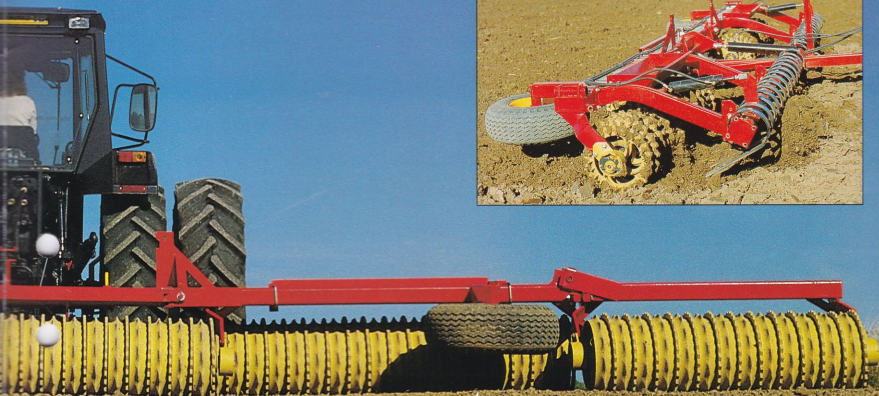

2. Tippa välten 90° bakåt...



7. Efter ett par meter är välten utfäld...

- Omställning till transport -  
1. Stanna traktorn.



8. Fäll välten framåt. Klart för vältning!

# Rollex – 1220



## Flaggskeppet i Rollex-serien är Rollex-1220

Med en arbetsbredd på 12,2 m har välten en imponerande kapacitet. Trots sin storlek och tyngd manövreras välten mycket smidigt. Det går till och med att backa med välten i arbetsläge. Samtliga sektioner är fritt ledade för en god följsamhet och jämn vikt över hela

arbetsbredden. Till den goda följsamheten bidrar också de extremt högvärdiga vältaxlarna i mikrolegerat stål som kan fjädra något och därmed ytterligare öka vältens markföljsamhet. De fyra stora hjulen ger en god bärighet och tillåter långa transportsträckor i hög fart.



Utfällningen av välten slutförs genom att de två yttersta sektionerna fälls ut på hydraulisk väg och hela välten viks 90° framåt. Vältningen kan nu börja!



Vid utfällning sänks mittsektionen ner varvid transportsparren öppnas automatiskt. Traktorn backas därefter ca 5 m.



RX-1220 är enkel och smidig att transportera tack vare de stora hjulen, smala transportbredden på 3,0 m och den låga tyngdpunkten.

### Cambridge

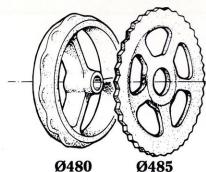

Cambridge-ringen, som är specialtillverkad, har en svagt vågig form för att lämna ett brutit mönster i marken, vilket minskar risken för ihopslamning vid kraftigt regn på mjälajordar. Det vågformade mönstret bidrar också till Väderstad-vältens erkända förmåga att krossa kokor, samtidigt som välten arbetar problemfritt på låta jordar utan att fösa. Cambridge-ringen passar till de flesta arbetsuppgifter och jordar.

### Crosskill

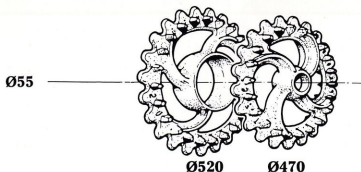

Crosskill-ringen är en ny typ av vältring som ökar vältens användningsområde. Välta direkt på tiltan, (gärna i kombination med sladdplanka), även om det är rimligt fuktigt. Vältringarna är monterade så att de kan röra sig samtidigt som de har olika hastighet, varvid de håller sig rena under de flesta förhållanden.

Crosskill-ringen är tillsammans med den hydrauliska sladdplankan ett allround-redskap.

# Kvalité och livslängd utöver det vanliga!

**1. VÄGIG RING.** Krossar kokor bättre, lämnar en något lucker yta och föser mindre. Detta tillsammans med den stora diametern, 48 cm, gör att även mycket lätta jordar oftast kan vältas med en Väderstad-vält. (Bara detta torde göra vältvalet solklart.)

**2. GUMMIFJÄDRINGEN GÖR VÄLTEN HELT ÖVERLÄGSEN.** Gummifjädringen gör välten snabb. Ni kan köra med högre hastighet och ändå få en bättre vältning än tidigare. När Ni vältar på tilt är det av oskattbart värde att sektionerna inte hänger löst utan är styrda – det är ju inte de som ska väja för kokorna.

**3. SMÖRJBAR LAGRING.** Lagret (blå) är ett spårkullager av SKF/FAG-fabriken. Lagret är tätat med två stycken adalättningar (gul). Dessutom ligger det en stålskiva (röd) utanför som hindrar större partiklar att nå in till gummitätningarna. Vad betyder det för Dig att äga en vält med "riktiga" lager, för många bekymmerslösa vältår?

**4. TALLRIKSFJÄDRAR.** I ena axeländen är ett tallriksfjäderpaket (grön) monterat. Detta ger välten en mycket tyst gång och minskar ringslaget till ett minimum, vilket automatiskt kompenseras.

**5. AXELN.** Ø 55 mm och i mikrolegerat stål (starkt som fjäderstål) borgar för att det inte blir några krökta axlar. (Jämförd med en vanlig 50 mm axel blir vår axel ca 3 gånger så stark.)

**6. URSTARK LED.** En grov, svarvad stålsprint (blå) som är låst i sitt läge och härdade bussningar (röd) utgör leden mellan vältsektionerna. Hela lagringen är dessutom smörjbar för lång livslängd.

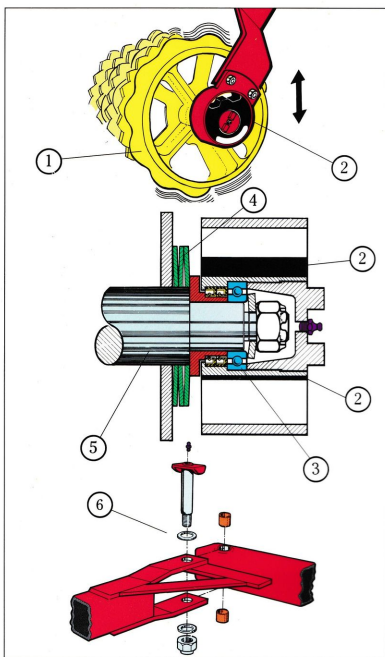

## SPECIFIKATION

° = Enkelverkande hydrauluttag

g = Dubbelverkande hydrauluttag

Typ beteckning	Arbetsbredd m	Transportbredd m	Ringantal	Sektionantal	Vikt	Hjul	Hydrauluttag	Anmärkningar
RX-450	4,5	2,3	78	3	1800	10.0/80x12"/8	°	
RX-510	5,1	2,8	88	3	2100	10.0/80x12"/8	°	
RX-620	6,2	2,8	108	3	2500	10.0/80x12"/10	°	
RX-760	7,6	3,0	132	3	2900	10.0/80x12"/10	°	
RX-820	8,2	3,0	144	5	3250	280x15.5"/10	°	
RX-940	9,4	3,0	164	5	3650	280x15.5"/10	°	
RX-1020	10,2	3,0	176	5	4050	280x15.5"/10	°	
RX-1220	12,2	3,0	212	5	4900	280x15.5"/10x4	g°	

## Väderstad – ett begrepp och en modern pionjär.

På Väderstad-Verken bedrivs ett talmodigt och långsiktigt utvecklingsarbete. Detta har medfört att vi gång efter gång kunnat presentera banbrytande konstruktioner som mött ett oerhört genivar både här hemma och på många andra marknader. I många fall har patent beviljats för våra idéer och lösningar. Detta har medfört att vår teknik blivit åtråvärd och idag licenstillverkas våra maskiner och redskap på olika håll i världen vid sidan om en omfattande export.





## Många fördelar med Rollex!

### Suverän följsamhet

Gummifjädringen tillsammans med de fritt ledade sektionerna ger vältens en suverän följsamhet. Vältens samtliga sektioner är praktiskt taget lika tunga varvid vikten är jämnt fördelad över alla sektioner.



### Stora stenlådor

Då stenlådorna är fyllda backas vältens ut mot tex en fältkant och därefter viks vältens 90° bakåt. Stenarna faller ur, vältens viks tillbaka och vältningsarbetet fortsätter. Allt sker utan att föraren behöver lämna förarplatsen.



### Automatisk låsanordning

Låsspärren öppnar automatiskt då vältens mittsektion sänks. Vid transport då mittsektionen är upplyft låser spärnanordningen och förhindrar oavsiktlig utfällning av vältens när den backas.



### Kombination vält - harv

Att koppla vältens efter en harv eller sladd är ett effektivt sätt att få bruk både vår och höst. Sladden/harven drar upp en del rå jord som vältens effektivt smular sönder till ett fint bruk. Omställning av vältens från arbetsläge till transport sker smidigt och enkelt.

## VÄDERSTAD-VERKEN AB

S-590 21 VÄDERSTAD • Sweden  
Tel. 0142-820 00 • Fax 0142-820 10  
e-mail: info@vaderstad-ab.se

Återförsäljare