



VÄDERSTAD VÄLTAR

Cambridgevältar – Knastervältar.
4,2, 6,2, 10,0 och 12,0 m arbetsbredd





6,2 M VÄLT I ARBETE PÅ TILT

Vid vältning efter plöjning då det ofta är kokigt och hårt är det av yttersta vikt att hela vältens tyngd belastar vältsektionerna och att de är styrda (d.v.s. ej löst hängande för att erhalla en effektiv vältning och sönderdelning av kokorna. Genom gummi-fjädringen och de ledade kolvfästena blir vältens följsamhet enastående.

SNABB TRANSPORT

En av Väderstad vältarnas största fördelar är transportmöjligheten. Välten fälls enkelt ihop och blir mycket kompakt, lätttransporterad och enkel att förvara i maskinhall etc.



10 M VÄLT FÖR DE STÖRRE GÅRDARNA

Välten kännetecknas av en i särklass god kapacitet. Genom vältens gummi-fjädring och de ledade kolvfästena vältar man betydligt fortare än med andra ringvältar. Den höga kvaliteten i hela välten gör tillförlitligheten suverän – viktigt under bråda dagar.

10 M-VÄLTENS TRANSPORT-BREDD ÄR ENDAST 3,1 M

Efter snabbt utfört arbete faller ni elegant ihop välten och åker direkt vidare till nästa uppgift.

Genom högre körhastighet får man en betydligt större avverkningsbredd än med andra ringvältar av motsvarande arbetsbredd. – Det är ju resultatet och avverkningsbredd som räknas.



4.000 Väderstad ringvältar sålda !

Ja protokollet står faktiskt på 4.000 st sålda vältar, vilket vi faktiskt är lite stolta över. Att det gått så fort är ju anmärkningsvärt. Men om man talar med någon som har en Väderstad vält så förstår man snart varför de blivit så eftertraktade. Ofta används ganska starka uttryck för att beskriva hur bra de är. Det är gummifjädringen, den stora vikten, den förstklassiga kullagringen och de styrda sektionerna som inte kränger i kokorna. Samt transportmöjligheten som så att säga ligger "överst i påsen". Någon sa: "Att man kan backa med den avgjorde mitt köp för då kan jag vältla hela fältet".

EXPORT

Våra vältar har funnit en synnerligen god exportmarknad. Vi har levererat ett stort antal vältar till exempelvis Danmark och England. Andra exportmarknader är Norge, Finland, V. Tyskland, Österrike m.fl.

LICENSTILLVERKNING – en intressant form av "export".

Våra ringvältar tillverkas sedan våren -79 på licens av Frankrikes största välttillverkare Gourdin Souplex. Dessa vältar säljs förutom i Frankrike till Spanien, Portugal, Italien, Schweiz, Belgien, Algeriet, Marocco, Tunisien m.fl. länder. Som licenskopare utvärderade de alla transportbara vältar på marknaden tämligen noggrant, så det är ju en liten fjäder i hatten att de valde Väderstad.

1978 års DLG utställning i Tyskland gav extra fart på exportutvecklingen då vår 6 m vält blev vald till en speciell visning som en av årets största maskinyheter, sådant är ju alltid tacksamt.

SPECIFIKATION

Beteckn.	Arb. br. m.	Trp. br. m.	Ring-antal	Ant. sekt.	Vikt kg	Hjul storlek	Hydraul-uttag
HV- 4.2	4,2 m	2,3	70	2	1.520	200x14,5	°
HV- 6.2	6,2 m	3,0	105	3	2.450	200x14,5	° ° *
HV-10.0	10,0 m	3,1	175	5	4.200	280x15,5	° ⌘
HV-12.0	12,0 m	3,1	207	5	5.000	400x15,5	⌘ ⌘

* Se pos. 9 på sid 6.



HV-12.

Väderstad ringvält 4,2 m

Väderstad 4,2 m hydrauliskt hopfällbar ringvält utvecklad för de mindre enheterna. 4,2 m välten har samma suveräna egenskaper som de större modellerna, byggda med samma höga kvalitet in i minsta detalj. Uppfällda sektioner låses automatiskt i uppfällt läge. Även 4,2 m välten kan levereras med knasterringar.

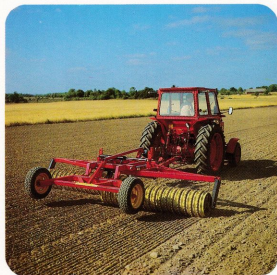

Väderstad bogserade vältar serie BV

De bogserade vältarna har samma exklusiva vältringar, axlar och lagringar som de hydrauliska vältarna. Du får också en bogserad vält med många av de fördelar som du tidigare bara har funnit på Väderstads hydrauliska ringvältar. Vältsektionerna är helt lika och kan kombineras till 4 alt. 6 m arbetsbredd, givetvis går det att köra med en sektion också.

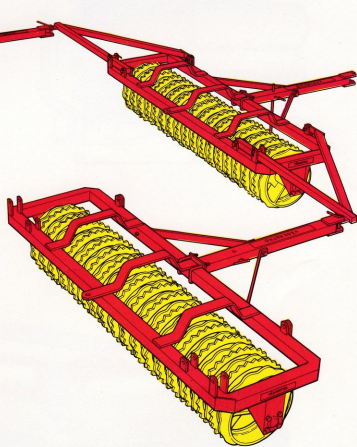
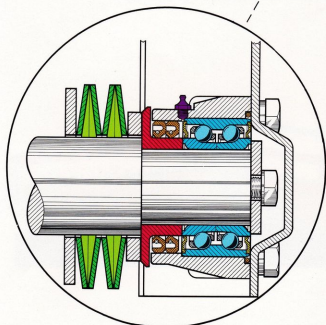

SPECIFIKATION

Beteckn	Arb. br.m	Trp. br.m	Ring-antal	Antal sekt.	Vikt kg
BV-200	2,0	2,3	35	1	630
BV-400	4,0	2,3	70	2	1260
BV-600	6,0	2,3	105	3	1890

Några av fördelarna med Väderstad ringvältar

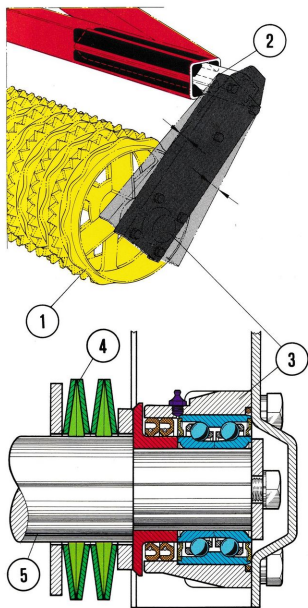

1 VÄGIG RING. Krossar kokor bättre, lämnar en något lucker yta och föser mindre. Detta tillsammans med den stora diam. Ø 48 cm gör att även mycket lätta jordar oftast kan vältas med en Väderstad vält. (Bara detta torde göra vältvalet solklart).

2 GUMMIFJÄDRINGEN GÖR VÄLTEN HELT ÖVERLÄGSEN. Gummifjädringen gör välten snabb. Ni kan köra med högra hastighet och ändå få en bättre vältning än tidigare. Någon sa, "Den ligger efter som en rem". När Ni vältar på tilt är det av oskattbart värde att sektionerna inte hänger löst utan är styrda – det är ju inte de som ska väja för kokorna.

3 LAGRING. Lagret (blå) är ett *tvåradigt vinkelkontaktlager av SKF/FAG fabrikat. Det har en inbyggd tätning (ljusgul) som ensam torde ha klarat uppgiften, men vi har tätat lagringen med ytterligare 2 st radialtätningar (gul). Dessutom ligger det en stålskiva (röd) utanför som hindrar större partiklar att nå in till gummistötningarna.

Vad betyder det för Dig att äga en vält med "riktiga" lager, för många bekymmerslösa vältår?

4 TALLRIKSFJÄDRAR. I ena axeländan är ett tallriksfjäderpaket (grön) monterat. Detta ger välten den mycket tyst gång och minskar ringslitaget till ett minimum, vilket automatiskt kompenseras.

5 AXELN. Ø 55 mm och i mikrolegerat stål (starkt som fjäderstål) borgar för att det inte blir några krökta axlar. (Jämförd med en vanlig 50 mm axel blir vår axel ca 3 gånger så stark.)

* I exempelvis Audi 100, Alfa Romeo och Porsche används samma lager som hjullager, så vi är i gott sällskap.

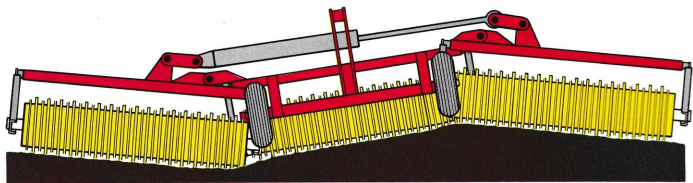

En stark sak från Väderstad

En ny generation Väderstad vältar med kapacitet.

4,2, 6,2, 10,0 och 12,0 m arb. bredd

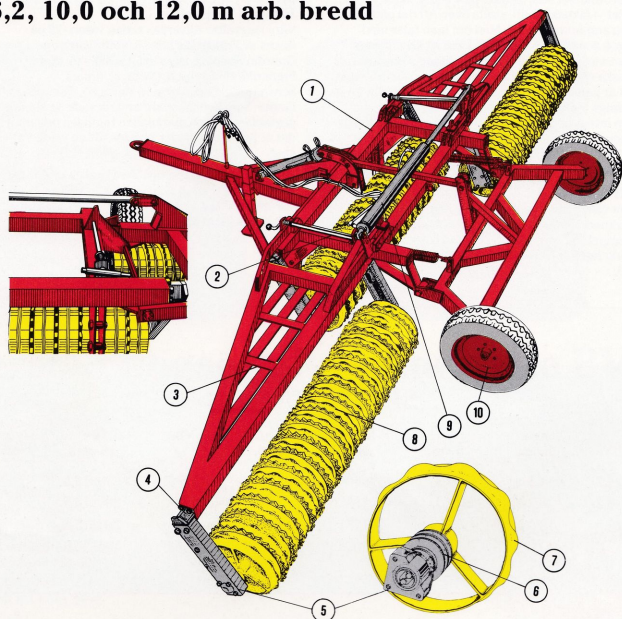

- 1 Kraftig ram där **hela** vikten belastar vältsektionerna. Stor vikt 2450 kg.
- 2 Automatisk låsanordning i uppfällt läge.
- 3 Belastningslådor – standard. Praktiskt för den som vill plocka sten under vältningen.
- 4 Unik gummifjädring ger suverän följsamhet, ingen tendens till att vältsektionerna vill "hoppa" – högre körhastighet (Det går t.o.m. att backa.)
- 5 Påkostad lagring: Tätat tvåradigt vinkelkontaktlager + sköld.
(Smörjes två ggr/år.)
- 6 Tallriksfjädrar för automatisk inställning efter ringslitage och tyst gång.
- 7 Vågig kant på släta ringen för att bättre korssa kokor och bryta skorpbildning. Stor diameter 48 cm. Svensk tillverkning.
- 8 Grövre axel \varnothing 55 mm i specialstål.
- 9 Hydraulisk hopfällning. Om endast ett hydrauluttag finnes kan välten mot ett pristillläg utrustas med venti.
- 10 Kraftiga hjul för snabb och tyst transport. Helt avlastade under arbete.

Patent och mönsterskyddsökt

Rätt till ändringar i konstruktion och utförande förbehålles.

VÄDERSTAD-VERKEN AB

S-590 21 Väderstad, Sweden
Tel. 0142-705 00, Telex: 5599 swedag

Återförsäljare: