

Agrotion



TRAKTORSPECIALISTEN

**DEUTZ
FAHR**



TRAKTORN FÖR DET KOMMANDE ÅRHUNDRÅDET.

Med AGROTRON från DEUTZ-FAHR påbörjas en ny tidsålder inom traktortillverkningen.

En tidsålder där inte längre målet är vad tekniken tillåter utan ett maximum av ekonomi, ergonomi, kvalitet och trygghet.

MÅTTSTOCKEN ÄR BRUKSVÄRDET.

Ökning av produktiviteten och konkurrenskraften tack vare modern, högeffektiv lantbruks-teknik. Detta skall traktorerna mäta sig med.

Vid utvecklingen av den nya DEUTZ-FAHR AGROTRON har dessa anspråk uppfyllts med absolut konsekvens.

Samtliga komponenter är perfekt kombinerade för att omsätta den höga teknologiska kapacitets-potentialen med optimal verkningsgrad i ett effektivt arbetsresultat. Översikt, manövrering och funktioner är optimerade för att göra arbetet så lätt och bek-

vämt som möjligt för traktorföraren.

Den höga ergonomivårn och ekonomin i den nya AGROTRON är inte bara mätbar utan också visuell.

Den nya framtidsvisuella AGROTRON designen är en optiskt fascinerande blickpunkt och en absolut logisk konsekvens av alla funktionella mått. Därmed också ett uttryck för det höga bruksvärdet.

MED MODULKONCEPTET KAN INDIVIDUELLA ÖNSKEMÅL UPPFYLLAS.

Varierande driftsriktningar, finansiell potential och individuella anspråk fordrar en hög utrustningsflexibilitet.

Samtliga modeller kan erhållas i olika växellåds- och utrustningsvarianter – perfekt avstämda för varje lantbrukares behov, arbetsinsats och förarkrav.

Alla traktorer kan levereras i tre olika grundutföranden. Korrekt leveransutförande framgår av gällande cirkaprislista.

AGROTRON	CYL.	EFFEKT	
		KW	HK
4.70	4	50	68
4.80	4	55	75
4.85	4	60	82
4.90	4	65	88
4.95	4	70	95
6.00	6	70	95
6.01	6	74	100
6.05	6	77	105
6.15	6	85	115
6.20	6	85	115
6.30	6	97	132
6.45	6	107	145

AGROTRON		
4.95	4.95s	4.95 tt
EKONOMI	STANDARD	KOMFORT

FÖRAREN STÅR I CENTRUM.



Brett, bekvämt och säkert insteg till förarplatsen. Förstklassig sittkomfort även för passagerarna.

Ju mindre krav arbetet med traktorn ställer på föraren desto längre förblir föraren effektiv.

Med detta som mål skapades AGROTRON-hyten.

Resultatet: En rymlig hytt, med god plats och rörelsefrihet åt alla håll.

Med en vänligt ljus, harmoniskt utformad inredning, med bästa översikt, enklaste ergonomiska hantering, en skäppa full med komfortdetaljer för kropp och själs välbefinnande.

AGROTRON med runtsikt: förträfflig sikt på över 500 kvm arbetsyta.

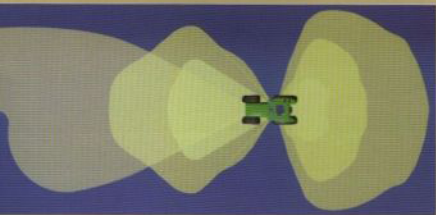

TIDIGARE FRISIKT – AGROTRON ERBJUDER GLOBALSIKT.

Framåt, bakåt, åt sidorna: 6,5 kvm siktyta. Detta betyder i praktiken: AGROTRON erbjuder ca. 90% runtsikt och sätter härmed helt nya riktvärden.

För första gången kan föraren se vad som behöver ses: plantrader, tillkopplingspunkter, redskap, spårmarkeringar etc. Till och med uppåt är sikten fri tack vare ett öppningsbart glastak och under-

Globalsikt. Föraren mitt i händelsernas centrum. Optimal utsikt med ca. 90% runtsikt.

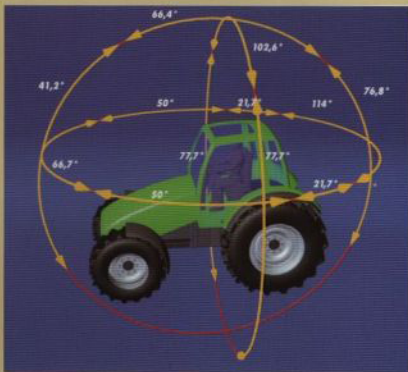

lättar på så sätt frontlastarbetet. Globalsikt betyder: hög säkerhet och arbets-hastighet på fältet, på vägen och på gården.



God utsikt på allt som händer runt traktorn.

ALL INFORMATION BLIXTSNABB – INFOCENTER.

Översiktligt, stort och koncentrerat på det väsentliga: INFOCENTER i nya AGROTRON. Här informeras föraren snabbt, omfattande och precist om allt som är viktigt. Tillsammans understöds detta med färginformativa symboler som är lätta att identifiera: gröna arbets-symboler, röda varningsymboler, gula servicesymboler.



Infocenter:
Valfritt i tre utföranden – alltid med spegel- och bländfritt antistat-behandlat glas.

PERFECT MANÖVRERING: DEN ENKLASTE SAK I VÄRLDEN.

Enkelt, självförklarande, lätt, översiktligt, greppvänligt, omöjligt att förväxla.

Dessa krav på manövrering och manöverorgan har varit med under hela utvecklingen av AGROTRON och visar sig nu i detalj:

Start och stopp av motorn direkt med tändningsnyckel, samtliga spakar finns bekvämt inom räckhåll på förarens högra sida och motsvarar logiskt sin funktion i färg och placering.

För den enkla kontrollen visar en stor display på den högra, främre hyttstolpen varje vald POWERSHIFT växel eller förvald körriktning.

Naturligtvis är hytten förberedd för alla extrautrustningar så som: hastighets/arealmätare, sprutkontroll och fjärrmanövrering av redskap.



FÖRSTKLISSIG KLIMATKOMFORT.

Hela det nya klimatkonceptet är ytterligare ett bekvämlighetskännetecken. Här är inget glömt:

Tonade, termoisolerade rutor såväl som en centralt placerad klimatkonsol som möts i en gemensam enhet bestående av friskluftsfläkt, värmeanläggning och en freonfri luftkonditionering.

Friskluftsfläkten med sina fyra steg suger sin luft ur en dammfri zon – via två friskluftsfilter genom den mitter hyttstolpen. Filter med aktivt kol kan erhållas efter önskemål.

AGROTRON
förarhytt:
genomtänkt teknik
med enkla
manöverspakar
som garanterar
högsta arbets-
komfort.

AGROTRON
klimatkoncept:
komfort som i en
personbil.

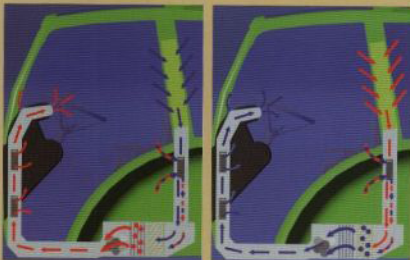

TILLFÖRLITLIGHET OCH EFFEKTIVITET I SAMKLANG.

De nya AGROTRON-traktoreorna arbetar med vattenkylda DEUTZ-motorer i produktserien BFM 1012 och BFM 1013. Högeffektiva, miljövänliga motorer som med nästa århundradets teknologi har testats under hårda omständigheter och

Kompakt kylarenhet, generösa mått och enkelt tillgänglig utan verktyg.



bestått provet Den kompakta vinkelbygda kylaranläggningen lämnar, tack vare sin sluttande motorhuv, föraren obehindrad sikt på frontkopplade redskap. Samtliga motorer är utrustade

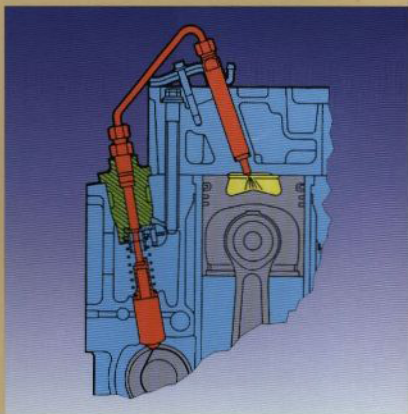

med avgasturbo, och en del dessutom med intercooler som extra tillval. Den senaste och modernaste DEUTZ-motorgeneration erbjuder ett totalt nytt insprutningssystem med högtryck.

Modernaste motorteknologi. Unikt insprutningssystem med separata pumpar.

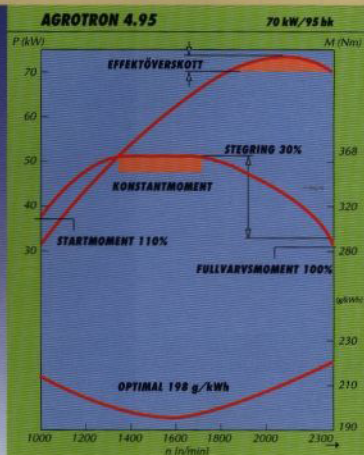
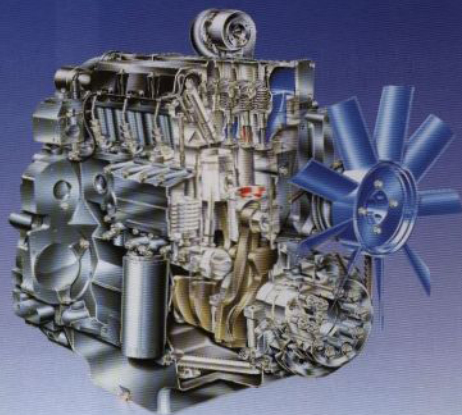

Separata insprutningspumpar, en för varje cylinder, drivna direkt från kamaxeln och ett helt nytt förbränningsförfarande ger motorn optimal effekt. Motorena kan även köras på RME diesel.

TOPPKRAFT PÅ FÄLTET.

Ur de innovativa egenskaperna hos den nya generationen DEUTZ-motorer finns det fördelar som enskilt är unika och summerade saknar motstycke.

Först den utomordentliga kraften med hästkraftsökning vid ökad belastning och minskat varvtal. Detta ger stora kraftreserver. Sedan betyder den höga vridmomentstegringen på över 30% stor elasticitet.

Och det höga, konstanta och hittills unika vridmomentet över ett stort varvtalsområde (platåvridmoment) gör att motorn snabbt kan varva upp även under belastning.

Dessa motoregenskaper ökar segdragningsförmågan och reducerar därmed behovet av växlingar till ett minimum.

Det höga startmomentet på upp till 20% högre än fullvarvsmomentet sørjer för en mjuk, elastisk start och acceleration även vid stor belastning.

Miljövänligt avgasutsläpp uppfyller samtliga nuvarande och kända, framtida miljökrav.

Den låga ljudnivån är exemplarisk och återspeglar de höga komfort-, hälso- och miljöanspråk vilka nya AGROTRON uppfyller.

Den låga bränsleförbrukningen, i optimala fall under 200 g/kWh, ger AGROTRON-traktorn utmärkt drifts-ekonomi.

Den 4-cylindriga motorn används i de korta, lättmanövrerade och snabba AGROTRON-traktorena i 4-serien från 50 till 70 kW (68 - 95 hk).

De 6-cylindriga motorena används i den starka, robusta och kraftfulla AGROTRON 6-serien från 70 till 107 kW (95 - 145 hk).

Så har DEUTZ-FAHR lyckats hitta en konkurrenskraftig motor för varje effektklass.

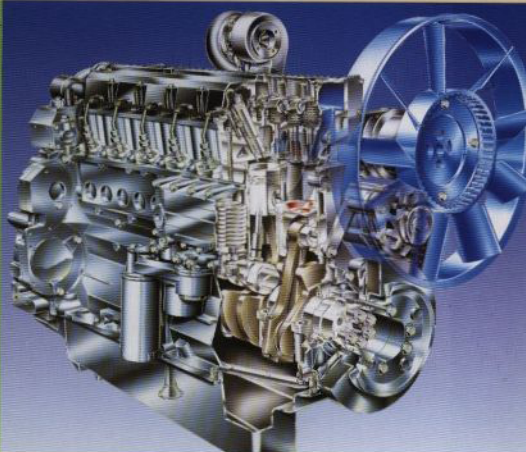
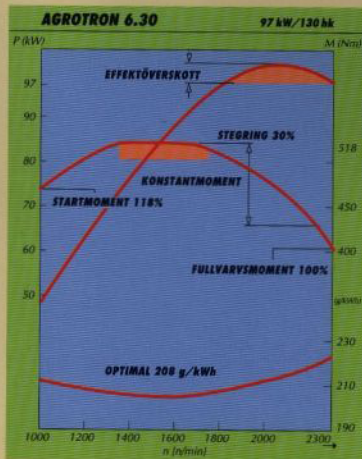

AGROTRON-VÄXELLÅDAN: PERFEKTION I MODULSYSTEM.

Utmärkande: Hög utnyttjandegrad med optimerade funktioner för fält-, lastar- och transportarbeten.

Hög tillförlitlighet tack vare användning av väl beprövade driv-, elektronik- och synkroniseringskomponenter.

Hög verkningsgrad tack vare en opti-

merad konstruktion med snedskurna drev och låg oljenivå, kopplingar växlingsbara under belastning med lågt dragmoment.

Därtill kommer förträfflig manöverkomfort och lättförståeligt placerade manöverelement med få spakar.

SYNCHROSPLIT OCH POWERSHIFT – VÄXELLÅDA.

Båda växellådorna, med olika funktioner i modulsystem, har täta steg upp till 10 växlar i arbetsområdet med synkroniserad, exakt växling. Lättväxlad med korta lägen!

Växellådan i AGROTRON 4-serien har 21 växlar framåt och 7 växlar bakåt. I krypväxel-, fält- och transportgruppen; 4 växlar vardera – synkroniserade eller växlingsbara under belastning i 3 steg. Dessutom finns både en krypväxellåda och ett drivhjulsberoende kraftuttag som extra utrustning.

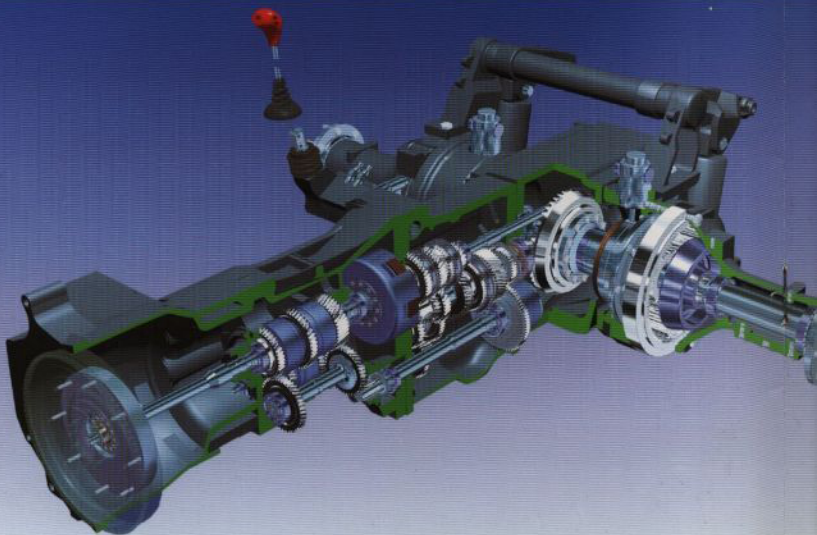

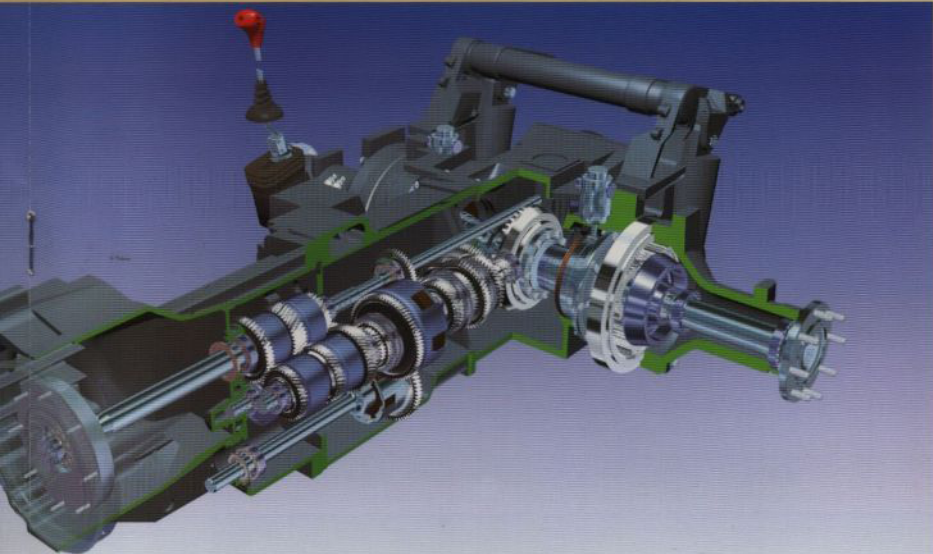

Växling från stillastående upp till max. hastighet, 30 eller 42 km/h, kan göras med en spak.

Underhållsfria, tillförlitliga kopplingar justerar sig själva. Servoassistans gör manövreringen lekande lätt. Valmöjlighet:

lättväxlad SYNCHROPLIT- eller POWERSHIFT-växellåda. Vid POWERSHIFT förväljs fram/back fingerlätt via vippbrytaren vid ratten och aktiveras med hjälp av kopplingspedalen.

POWERSHIFT-läge väljs med en knapp på växelspaken.

AGROTRON: TEKNIK SOM VARAR.

AGROTRON-traktorn har fyra kraftuttagshastigheter inkl. ett »ECON-kraftuttag«.

Detta arbetar med normvarvtalen 540 och 1000/min vid reducerat motorvarvtal inom maximalt vridmoment.

AGROTRON 6-serien 4-steps POWERSHIFT

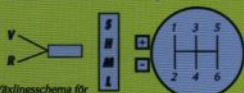

Växlingschema för 4-steps POWERSHIFT (70 - 107 kW / 95-145 hk)

Detta betyder: lägre bränsleförbrukning, lägre ljudnivå och ändå maximal effekt.

Det bakre kraftuttaget kan kopplas in och ur via en knapp på vänster bakskärm – med mjuk start, tidsstyrd och därför mycket skonsam för redskapen.

Kraftuttagstappen kan lätt bytas ut för anpassning till olika kraftöverföringsaxlar. Väta bromsar som är självjusterande och underhållsfria.

Servoassisterade bromsar som ökar bromskraften och minskar pedalkraften – bekvämt som i en personbil!

Växellådan i AGROTRON 6-serien har 6 normalväxlar som är synkroniserade eller växlingsbara i 4 steg under belastning. POWERSHIFT är en fram/back växellåda med samma hastighet framåt som bakåt – för effektivt lastarbete eller liknande. Krypväxellåda finns som extrautrustning.



KONSTANT DRAGFÖRMÅGA: KRAFTER I HARMONI.

Sin maximala effekt uppnår en traktor endast när samtliga individuella komponenter är i harmoni med varandra. Därför har DEUTZ-FAHR utvecklat den konstanta dragförmågan för AGROTRON.

Motor, växellåda och kraftuttag fram arbetar tillsammans så att den motoreffekt som står till förfogande alltid utnyttjas optimalt. För mesta möjliga konstanta dragkraft i alla arbetsområden och bästa ekonomi för alla arbetsinsatser.

Den centralt drivna framaxeln kan med hjälp av en tryckknapp kopplas in elektro-hydrauliskt under belastning.

Ytterligare pluspunkter: Drivaxel med lindningskydd.

Extremt liten vändradie. Smidig hantering tack vare en integrerad styrcylinder placerad över pendelpunkten.

52° styrvinkel möjliggörs med den utomordentligt smala, sluttande motor-

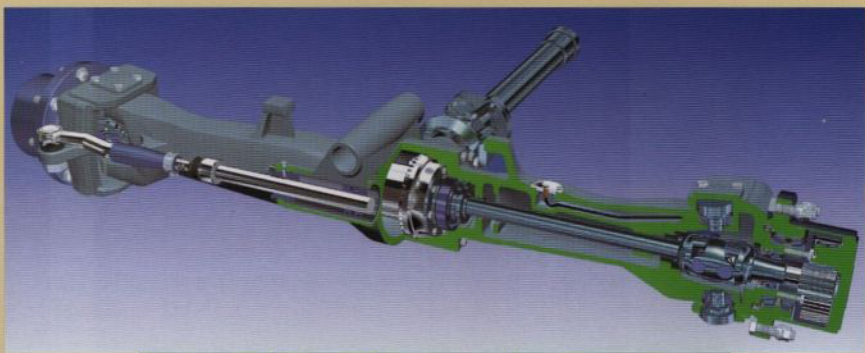

3 olika framaxlar -
med samma
anslutning

AXLE- UTFÖRANDE	A	B	C (ENDAST AGROTRONIC -HD)
DIFFERENTIAL- SPÄRR	Differential Broms	Lamellspärr	Lamellspärr ASM (Autom. Styrning Mekanik)
INKOPPLING	• Automatisk	• elhydr. med tryckknapp gemensam m. diff.spärr bak • dessutom 4-hjulsinkoppl	• Automatisk beroende av styrvinkel, hastighet, slirning • gemensam med diff.spärr bak • Dessutom 4-hjulsinkoppling • automatiken kan kopplas ifrån

huvn. Vid inbromsning kopplas alltid 4-hjulsdriften automatiskt in.

En förutsättning för största säkerhet också vid körning i starkt sluttande terräng, vid höga hastigheter och stora tågvikter.

AGROTRON FRAMAXLAR: KVALITET FÖR EFFEKTIVT ARBETE.

Även med stora framhjul erbjuder de olika framaxlarna liten vändradie, och för tuffa arbeten, från vall till tyngsta lera, bästa bär- eller dragförmåga tack vare den stora utrustningsflexibiliteten.

Framaxlarna utmärker sig genom följande fördelar: stor driftsäkerhet, bästa effekt – och dragkraftsutnyttjande.

Detta medför reduktion av sliming och mindre jordpackning – alltså effektivitetsökning.

Den automatiska inkopplingen förhindrar felmanövrering och medför maximal komfort.

Fastkörningar undviks vilket naturligtvis sparar tid och kostnader.

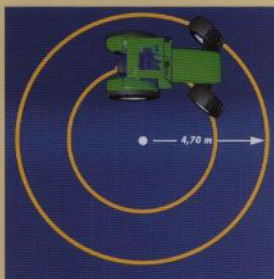

**AGROTRON
4-serien:**
52° styrvinkel och
extremt liten
vändradie från
4,70 m.

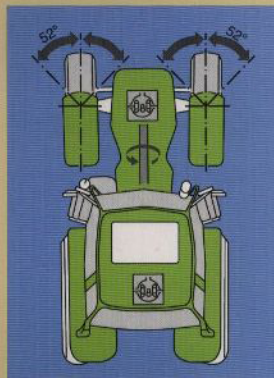

**Fingertopps-
manövrering** för
alla axel- och
diffspärfunktioner
gör
manövreringen av
AGROTRON
barnsligt enkel.

AXEL- UTFÖRANDE	El.-hydr. manövr.	Funktion																					
A, B, C		4-hjulsdrift under belastning vid varje hastighet																					
B, C		Diff-spärr / 4-hjulsdrift Diffspärr 2-steg Diffspärr 4-steg 4-hjulsdrift samtidigt																					
C		4-hjulsdrift <table border="1"> <thead> <tr> <th></th> <th>in</th> <th>ur</th> </tr> </thead> <tbody> <tr> <td>Hastighet < 9 km/h</td> <td>X</td> <td></td> </tr> <tr> <td>Hastighet > 15 km/h</td> <td></td> <td>X</td> </tr> <tr> <td>styrvinkel < 25°</td> <td>X</td> <td>X</td> </tr> <tr> <td>styrvinkel > 25°</td> <td></td> <td>X</td> </tr> </tbody> </table> <p>Med radar koppl. diff-spärr autom. in/ur vid sliming</p>		in	ur	Hastighet < 9 km/h	X		Hastighet > 15 km/h		X	styrvinkel < 25°	X	X	styrvinkel > 25°		X						
	in	ur																					
Hastighet < 9 km/h	X																						
Hastighet > 15 km/h		X																					
styrvinkel < 25°	X	X																					
styrvinkel > 25°		X																					
C		Differentialspärren <table border="1"> <thead> <tr> <th></th> <th>in</th> <th>ur</th> </tr> </thead> <tbody> <tr> <td>Hastighet < 9 km/h</td> <td>X</td> <td></td> </tr> <tr> <td>Hastighet > 10 km/h</td> <td>X</td> <td></td> </tr> <tr> <td>styrvinkel < 15°</td> <td>X</td> <td>X</td> </tr> <tr> <td>styrvinkel > 15°</td> <td></td> <td>X</td> </tr> <tr> <td>utan tryckbroms</td> <td>X</td> <td></td> </tr> <tr> <td>med tryckbroms</td> <td></td> <td>X</td> </tr> </tbody> </table>		in	ur	Hastighet < 9 km/h	X		Hastighet > 10 km/h	X		styrvinkel < 15°	X	X	styrvinkel > 15°		X	utan tryckbroms	X		med tryckbroms		X
	in	ur																					
Hastighet < 9 km/h	X																						
Hastighet > 10 km/h	X																						
styrvinkel < 15°	X	X																					
styrvinkel > 15°		X																					
utan tryckbroms	X																						
med tryckbroms		X																					

HYDRAULIK: MÅNGSIDIG I PRAKTIKEN.

Av hydraulik och tillkopplingspunkter förväntas speciell användarvänlighet. En utrustning som lantbrukaren utnyttjar optimalt i sitt dagliga arbete. På DEUTZ-FAHR AGROTRON uppfylls dessa krav in i minsta detalj: konstant-pumpar med hög volyमेffekt, stor tillgänglig oljevolym och oljekylare. Därtill kommer den hydrostatiska styrningens väggänsla och den elektroniska 3-punkts manövreringen AGROTRONIC.

AGROTRON-STYRNINGEN: FÖRNUFT VID RODRET.

Styrningen använder bara olja när så behövs. I annat fall går hela oljemängden till arbetshydrauliken.

Facit: korta reaktionstider, korta lyft-tider, fingerlätt styrning. Via fyra findoserande, dubbelverkande extraventiler strömmar oljan till enkelt tillgängliga hydraulkopplingar som är kopplings-



3-punkts hydraulikens manövrerpanel med: sänkning, snabbsänkning, lyftning, transport är bekvämt placerad vid armstödet.

bara under tryck. Kopplingarna är numrerade i paritet med spakarna i hytten. På så sätt förhindras förväxlingar. En enspaks-manövrering för två ventiler förenklar manövreringen. Detta betyder: hög manöverkomfort, enkel, snabb och utan greppväxling.

OMHÄNDERTAGET PÅ BÄSTA SÄTT.

3-punkts hydrauliken mobiliserar genomgående höga lyftkrafter i hela lyftområdet för användning av tunga



redskap. AGROTRONIC reglersystem erbjuder allt från enkel lägesreglering för exempelvis vallskör till komfortabel dragarmsreglering med svängningsdämpning och slirreglering för professionellt arbete.

Med de utomordentligt lättåtkomliga hydraulpakarna har föraren grepp om allt – med såväl öga som hand.

Slirregleringen är verksam över 8% slirning – men bara i förbindelse med en radarsensor (extrautrustning). Slirregleringen ökar arealkapaciteten, minskar bränsleförbrukningen per ytenhet, reducerar jordpackningen och förhindrar fastkörning med redskap.

En betydligt mer förenklad och säkrare redskapstillkoppling tack vare manövreringen på de båda bakre stänk-skärmarna.

3-punkts hydrauliken kan levereras i följande utförande: automatisk stabilisering med eller utan snabbskopplingar, och på AGROTRON 6-serien kategori II/III N. Load-Sensing-hydrauliken i dessa traktorer möjliggör parallellmanövrering av 3-punkts-hydrauliken och samtliga tillkopplade förbrukare.

Dessutom kan oljemängden från extraventilerna anpassas till varje enskild förbrukare – på så sätt är en

Redskaps-
kopplingen ger
många möjligheter:
God tillgänglighet,
enkel, säker och
bekväm.



AGROTRONIC	L	h	hD
Dragkraftsreglering		●	●
Lägesreglering	●	●	●
Blandreglering		●	●
Flytläge	●	●	●
Självdjagnos	●	●	●
Extern manövrering			●
Svängningsdämpare			●
Slirreglering			●

optimal tillkoppling av olika redskap säkerställd.

TILLKOPPLING ENLIGT ÖNSKEMÅL.

Efter individuellt önskemål kan bogsaxade redskap/vagnar kopplas i antingen hitch eller jordbruksdrag:

Jordbruksdrag justerbart i sidled för sidogående maskiner.

Hitch för enkel och bekväm tillkoppling från förarplatsen via 3-punkts hydrauliken.

IDEALISK FÖR FRONTMONTERING.

Allt oftare använt : Frontmonterade redskap eller en kombination av front- och bakmonterade redskap. DEUTZ-FAHR har, förutom den idealiska globalsikten, gett AGROTRON många andra förutsättningar, se bara: integrerat

frontkraftuttag och frontlyft på samtliga traktorer.

1000 varvs kraftuttag överensstämmer med det bakre kraftuttags normvarvtal. Frontkraftuttaget kopplas in med en enkel knapptryckning – med tidsstyrd fördröjning för skonsammast möjliga inkoppling. Glömde Ni frontkraftuttaget vid köpet? Lugn, det kan enkelt eftermonteras.

Frontlyften som lyfter 3000 kp monteras utan ram på framaxelbryggan. Tillgängligheten till motorn för service eller dylikt störs därför inte.

Anslutningarna motsvarar kategori II. Stela eller fällbara lyftarmar, tryckutjämnare och höjdanvisning finns ant tillgä. Snabbkopplingar och pendelutjämnning är standard på frontlyften.

Stabil
frontkraftuttag och
frontlyft för
redskapskoppling
eller enkel
frontviktsan-
slutning.



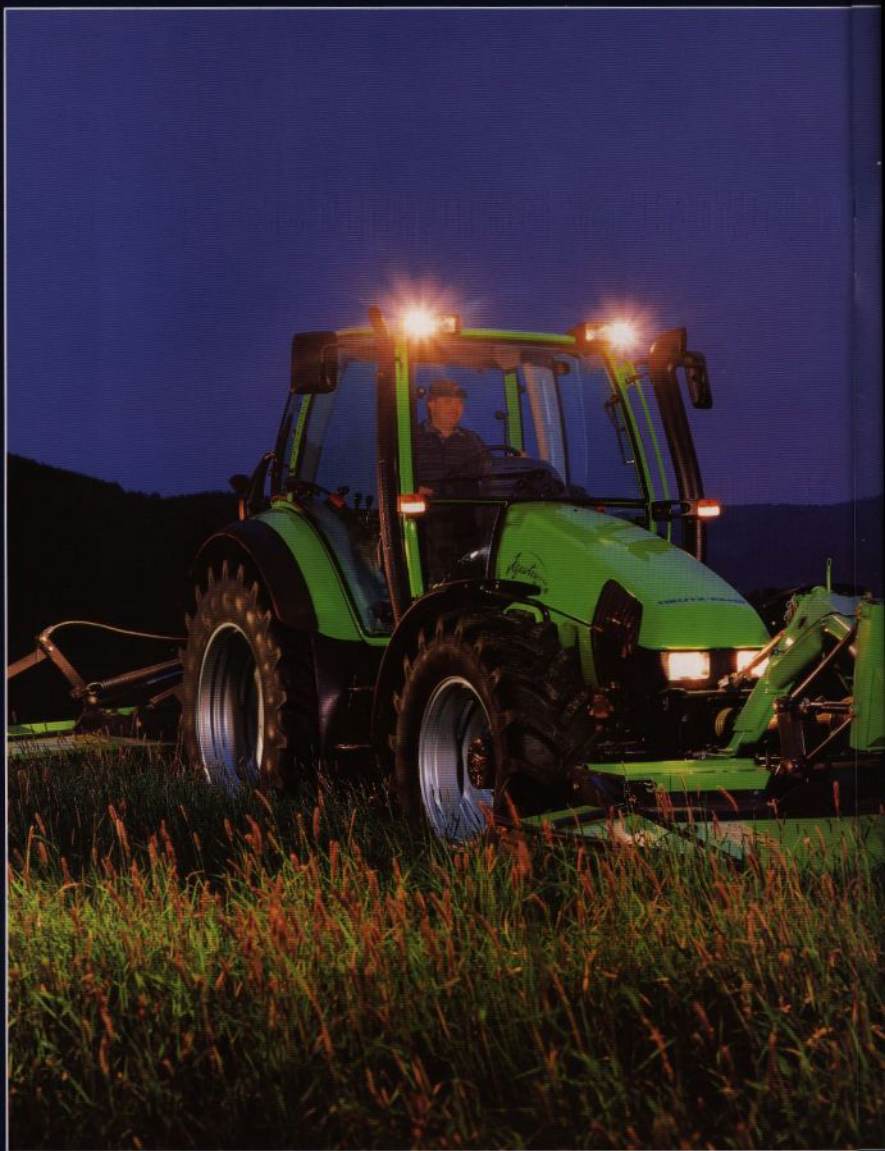

FRAMTIDEN HAR BÖRJAT.

Med DEUTZ-FAHR AGROTRON står nu en ny traktorgeneration till förfogande som med sin funktion och design ställer konkurrenterna i skuggan.

Högeffektiva traktorer som i sitt dagliga arbete gör allting enklare, bekvämare, riskfriare och snabbare.

Bästa ekonomi, bästa ergonomi, största trygghet.

1 Det övertygande modul-konceptet: Det perfekta samarbetet med hänsyn till behov, insats och förarens ergonomiska krav tack vare tre olika grundutföranden.

2 Den utomordentligt rymliga hytten med sin global-siktsyta på 6.5 kvm inkl glastak. Detta ger en 90% runtomskikt. Klimatsystemet är effektivt och hälsoskonande.

INFOCENTER – snabb och exakt information, koncentrerad på det väsentliga. Översiktlig manövrering - prioriterad och kombinerad i form och färg. Bekvämt tillgänglig.

3 De nya högeffektiva DEUTZ-motorerna: Bättre effektivitets-karakteristik – högt startmoment, effektereserv vid varvtalsreducering, hög vridmomentsstegring och högt plåtåvridmoment på 1380 - 1725 /min.

Högsta tillförlitlighet – lägre bränsleförbrukning, lång livslängd och långa underhållsintervaller. Gynnsamma emissionsvärden, underskrider nutida och

uppfyller framtida avgasnormer. Exempelvis låg ljudnivå.

4 Den nya växellådan: 3-steps POWERSHIFT från 50 kW 4-steps POWERSHIFT från 70 kW 2-steps eller 4-steps kraftuttag. Lättgående, servoassisterade, självjusterande kopplingar med lång livslängd.

Våta skivbromsar med låg förslitning och bromskraftsförstärkare. Färdriktningsväxlare via förval, till vänster om ratten.

5 Konstant dragförmåga: Individuella moduler för framaxeln, ASM (Automatisk Styrning Mekanik) – styrd av hastighet, styrvinkel, styrbroms och slirning. Extremt liten vändradie tack vare smal framaxelbrygga, motorhuv med midjeform och 52° styrvinkel.

6 Mångsidigt hydraulik- och redskapsarbete: Load-Sensing-styrning, höga genomgående lyftkrafter, AGROTRONIC med skräddarsydda reglerfunktioner ända till svängningsdämpning och slirreglering. Extraventiler med Load-Sensing för parallell-drift.

Direkt från fabrik: Många olika redskapskopplingar så som, frontlyft, frontkraftuttag. Bakre manövrering för kraftuttag och 3-punktslyft.

AGROTRON: Den nya DEUTZ-FAHR traktorn med profilen som märks!

Den första traktorn för nästa århundrade.



Agraration

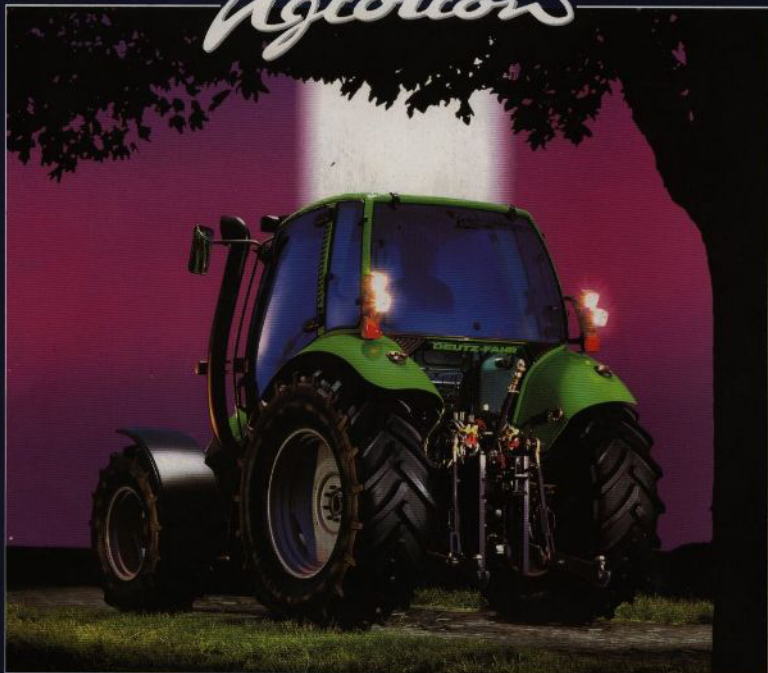

TRAKTORN FÖR DET KOMMANDE ÅRHUNDRADET.

DEUTZ-FAHR SKANDINAVIEN AS

Sverige: Produktvägen 8
246 43 Löddeköpinge
Tel: 046-71 28 85
Fax: 046-71 28 89

Finland: Kilavägen 1
257 60 Kila
Tel: 02-42 24 77
Fax: 02-42 24 12

Bilderna i detta prospekt visar utrustning som är avsedd för olika arbeten. Om denna utrustning (t ex frontvagnar, lyftinredning, däckstodskärl) är standard- eller extrautrustning framgår utslutande av ärendesinhållarens gällande katalogprislista. Dessutom lämnas teknisk data, mått och vikter utan förbehåll eftersom ändringar av tekniska och marknadsmässiga grunder samt av lagliga förordningar kan komma att uppstå. Anspråk med hänsyn till detta kan ej avses.

TRAKTORSPECIALISTEN

DEUTZ FAHR

DEUTZ-FAHR AGRARTECHNIK GMBH
D-51057 Köln