

FENDT-NYHETER 1988



Fendt-programmet-88 är ett resultat av en ständigt pågående vidareutveckling och designförbättring.

Nyhet: Farmer 200-serien med 40-, 50-, 60- och 75 hk modeller.

Nyhet: Farmer 200-specialserien, traktorer för vinodling, fruktodling och plantskolor med modeller från 50–80 hk.

Nyhet: Farmer 312, 115 hk.

Nyhet: Farmer 300-serien med ny utrustning.

Nyhet: F 390 GTA och GHA, 100 hk alternativtraktorer.

Nyhet: Favorit-stortraktorer med steglös »Duospeed» transmission.

Nyhet: Kördator – Fendt-Bordcomputer.



FENDT

1.

Nya Farmer 200-serien från Fendt: 240 S, 250 S, 260 S, 275 S KOMPAKTA, SMIDIGA OCH BEKVÄMA

NYHET

Med den nya kompakta Farmer 200-serien har Fendt skapat en ny traktorörebild i storleksklassen 40–75 hk. Ett intensivt forsknings- och utvecklingsarbete har gjort det möjligt att kombinera högsta teknikstandard i denna klassen med låg egen-vikt, kompakta dimensioner och exceptionell smidighet.

240 S	30 kW/40 hk DIN
250 S	37 kW/50 hk DIN
260 S	44 kW/60 hk DIN
275 S	55 kW/75 hk DIN

Den nya serien Fendt-traktorer för framgångsrik traktoranvändning.

För mindre och medelstora jordbruk, som använder 200-seriens Farmer som enda traktor, ger dess högkvalitativa tekniska utrustning och topmoderna komfortpaket garanti för tillförlit-

lighet och högt utnyttjande långt in i framtiden. För de större jordbruken som behöver en kompakt, smidig, snabb och bekväm all-roundtraktor för att komplettera den yngre traktorparken passar 200-seriens Farmertraktorer perfekt. Detta speciellt som vikten av att även det lättare arbetet blir genomfört med god traktor-ekonomi blir allt mer påtagligt. Med de kompakta yttermåttan och då speciellt den låga totalhöjden är Farmer 200-seriens modeller även ett intressant alternativ för kommuner och entreprenörer. En Farmer 200-traktor är speciellt konstruerad för att kunna arbeta på mycket begränsade utrymmen.

● Fendt-Tronic med Elektrohydraulik

● Växelåda med hög verkningsgrad

● Sidoläserade växelspekar

● Mycket kompakt konstruktion

● Digitalinstrument

● Snälla luftkylda motorer

● Elektromagnetisk inkoppling av differential

● Fylljulsrens

● 750-varvs ekonomiflutaltag

● Halogenstrålkastare



● Förstklassig forakomfort

1988-års Farmer 300-serie: MER EFFEKT, MER AVANCERAD TEKNIK, MER FÖRAR-KOMFORT

2.

NYHET

Farmer 300-serien är ett påtagligt bevis på framgångarna med Fendts traktorutveckling. Med så unik teknisk utrustning som t.ex. Turbomatik, separat transportväxellåda, Fendt-Tronic, trevarvs kraftuttag med 750-varvs sparkraftuttag, förstklassig förar-komfort m. m. har Farmer 300-serien världen över accepterats som förebild för all traktorkonstruktion.

FARMER

304 LS/LSA	43 kW/	58 hk DIN
307 LS/LSA	52 kW/	70 hk DIN
305 LS/LSA	46 kW/	62 hk DIN
306 LS/LSA	52 kW/	70 hk DIN
308 LS/LSA	57 kW/	78 hk DIN
309 LS/LSA	63 kW/	86 hk DIN
310 LSA	70 kW/	95 hk DIN
311 LSA	74 kW/100	hk DIN
312 LSA	85 kW/115	hk DIN

Nyhet: Mer avancerad teknik och elektronik

- Helt skyddad, underhållsfri kardanaxel till framhjulsdriften
- Digital mätare av motor- och kraftuttagsvarvtal
- Digital hastighetsmätare

Nyhet: Mer kraft

- Upp till 26% momentreserv (307)
- Högre effekt (310)
- Miljövänligare avgaser.

Nyhet: Mer komfort

- Ny, konisk hyttupphängning
- Lägre bullergrad
- Förbättrad hyttinteriör



Fler Farmer 300-fördelar:

- Turbomatik
- 21/6-växlad helsynkroniserad överdrivettransmission
- Separat transportväxellåda
- Fyrhjulsbromsar
- Synkroniserad backväxel
- 3 kraftuttagsvarvtal
- 750-varvs ekonomikraftuttag
- Halogenstrålkastare

- Helt inkapslad, underhållsfri kardanaxel
- Moderna turboladdade motorer (307, 309 och 310)
- Sega, robusta 6-cylindriga motorer (från 100 hk)

3. Favorit LSA stortraktorer: TURBOLADDADA KONSTANTEFFEKT- MOTORER MED STEGLÖS DUOSPEED-TRANSMISSION

NYHET

Favorit LSA stor-
traktorer har i
många år varit det
bästa traktoralternativet för
framgångsrika jordbruk i Europa.
Troget principen som gett Fendts tra-
ditionellt höga andrahandsvärde uppvisar
1988-års Favoritmodeller inte större yttre
designförändringar, medan det under skalet finns
många exempel på värdefulla tekniska framsteg.

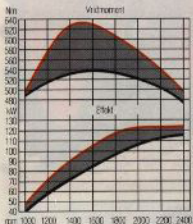

Diagrammet visar en jämförelse mellan
prestandan i motor hos tidigare ut-
förande av modell 614 LSA och nya
165-hästkrafters kraftpaketet.
På grund av den höga vridmoment-
reserven av 30% bibehålles effekten
konstant inom varvtalet 2400 till
1800 varv per minut.

1988-års Favoritmodeller är ut-
rustade med nyutvecklade turbo-
laddade konstanteffektmotorer.
Genom en optimering av turbo-
motorn har erhållits en 30-pro-
centig vridmomentreserv och en

nära nog konstant effekt i den
övre tredjedelen av varvtalets om-
rätt. Fördelarna med den nya
motorn ligger i högre dragkraft
och därigenom högre förar-
komfort genom att föraren inte
behöver ändra växelläge ofta.
Den högklassiga förarkomforten
understrykes också av den lägre
bullergraden i förarhytten. Med
nya Favorit-serien erbjuder nu
också Fendt en traktortechnisk
världsnöhet genom Duospeed-
transmissionen. Här ges för
första gången möjlighet till en
kombination av mekanisk steg-
transmission och samtidigt

steglös transmission med fyra
olika hastighetsområden. Då
arbeten skall utföras som i
huvudsak kräver effekttagg via
krafttaget växlar föraren enkelt
om från mekanisk till steglös
transmission. Praktiska arbeten
där Duospeed är speciellt väl
lämpad är t.ex. körning med
större exaktack, storbalspress,
torvbrytningsmaskin, rotorhäv
eller frässådd. Med konstant-
effektmotor och den synkro-
niserade 20/9-växlade överdrive-
växellådan klaras enkelt tyngre
dragarbeten och transporter.

Favorit 611 LSA	92 kW/125 hk DIN
Favorit 612 LSA	107 kW/145 hk DIN
Favorit 614 LSA	122 kW/165 hk DIN
Favorit 615 LSA	136 kW/185 hk DIN



4

NYHET

Elektronisk kontroll av differentialspärar-Alltronic

Den automatiska kontrollen av differentialspärarna – Fendt Alltronic, är ett mönsterexempel på hur elektronik kan utnyttjas för att förbättra traktorförarens arbetsmiljö samtidigt som traktorns effektivitet och prestanda ökas. Vid tyngre jordbearbetning är det inte längre nödvändigt att manuellt koppla in spärren. Alltronic ombesörjer nu att differentialerna i fram- och bakaxeln spärras automatiskt vid behov då fyrhjulsdriften är inkopplad. Två oberoende sensorer mäter varvtalen i de båda framhjulena.

FENDT ALLTRONIC OCH BORDCOMPUTER

Överskrider skillnaden mellan hjulens varvtal gränsvärdet 18% spärrar elektroniken båda differentialerna samtidigt. En styrvinkelsensor öppnar spärarna, eller förhindrar inkoppling, då styrvinkeln överskrider 15°. Vändningar vid fältkanten sker nu helt utan manövrering av differentialspärren. Även körhastigheten har inflytande på spärarna. Vid körning i mer än 15 km/tim öppnas spärarna, eller förhindras inkoppling. Vid inkopplingsläget »100%-spärrläge» är båda differentialerna spärrade oberoende av styrvinkel eller hastighet. Enda undantaget är att spärarna p.g.a. trafiksäkerhetsskäl automatiskt öppnas vid inbromsning.

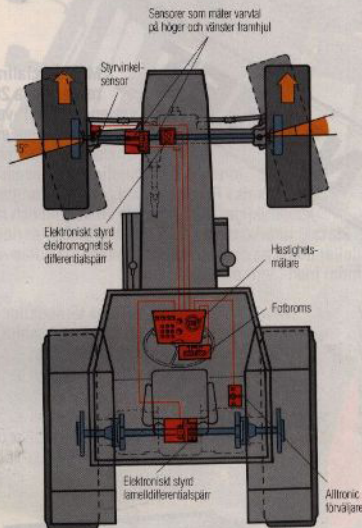

Fendt Bordcomputer

Fendt kan nu också erbjuda en mobil kördator som en del av Fendt-Tronicsystemet. Denna möjliggör ytterligare effektivisering och högre utnyttjande av traktorn. För lantbruket viktiga ekonomiska data kan matas in och lagras i datorn. Den stora manöverpanelen med digitalvisare placeras till höger om föraren. Arbetet med kördatorn är enkelt och effektivt. Programmet omfattar en mängd information

för varierande arbeten, t.ex. körhastighet, arbetsbredd, areal, hektargiva, tid samt data om bearbetade fält.



5.

Farmer 200-seriens specialtraktorer NYTT KONCEPT, NY TEKNIK, NY DESIGN, NYA KOMFORTDIMENSIONER

NYHET

Med specialtraktorer ur nya 200-serien i V- och P-versioner har Fendt ännu en gång gett traktordesigners en ny förebild. Kombinationen av avancerad teknik i Fendtstandard, extremt kompakt konstruktion, imponerande smidighet och förstklassig förarkomfort kommer att sätta 200-seriens modeller högst på önskelistan hos många traktor användare inom frukt-, vin- och plantodling.

250 V	37 kW/50 hk DIN
260 V	44 kW/60 hk DIN
270 V	51 kW/70 hk DIN
260 P	44 kW/60 hk DIN
270 P	51 kW/70 hk DIN
280 P	59 kW/80 hk DIN

200-seriens V-modeller – smala, smidiga, stabila, säkra och bekväma:

Med 9,5–24 däck (250 V, 260 V) har det blivit möjligt att minska totalbredden till endast 95 cm. Smidigheten är imponerande. Ny framaxelgeometri i



kombination med 50° styrvinkel och »getingmidja» har resulterat i en extremt liten vändradie av endast 2,9 meter. Detta eliminerar behovet av många fram-back-växlingar vid vändningar mellan

snåva rader. Den låga tyngdpunkten, fyrhjulsbromsar och den kraftiga framhjulsdriften ger säker körning även i brant sluttande terräng. Den höga max-hastigheten spar mycket tid vid transporter.

200-seriens P-modeller – perfekta proportioner och topp teknik helt enligt Fendts traditioner.

Kompakt konstruktion, låg totalhöjd, exemplarisk smidighet och hög kraftuttagseffekt kännetecknar de nya P-modellerna i 200-serien. Den mycket höga standarden på förarkomforten ökar förarens prestanda och bibehåller hans hälsa. Kombinationen av effektiv transmission, Fendt-Tronic, kraftig hydraulik och fyrhjulsdrift bildar en helt ny standard för specialtraktorer.



Fendt GTA med sexcylindrig 100 hk-motor ALTERNATIVTRAKTORN

6.

NYHET

Om Du vill kunna utnyttja möjligheten att köra med allt fler frontmonterade maskiner eller redskap utan att störas av den sikt-begränsning som normaltraktorns motorhuv ger är fyrhjulsdrivna Fendt GTA rätt traktor för Dig. Fendts nya alternativtraktor ger helt nya dimensioner åt begreppet traktor.

F 365 GTA 48 kW/ 65 hk DIN
F 380 GTA 59 kW/ 80 hk DIN
F 380 GHA* 59 kW/ 80 hk DIN
F 390 GTA 74 kW/100 hk DIN
F 390 GHA* 74 kW/100 hk DIN

*Hög version, ca 70 cm markfrigång

Nya 100-hästars F 390 GTA

Den framgångsrika GTA-Alternativtraktorserien, med 65 och 80 hk motoreffekt, har nu utökats med nya modellerna F 390 GTA och F 390 GHA (högbyggt version) med en motoreffekt av 74 kW/100 hk DIN. Den horisontellt monterade 6-cylindriga motorn är delvis inkapslad för att ge lägre ljudnivå.

Bästa sikt över frontmonterade redskap och frontlastare.

Ingen traktortyp ger bättre sikt mot frontmonterade redskap och frontlastare än Fendt GTA: Vid arbeten med redskap fram, t.ex. slåtter, frontlastare, säbåddskombinationer, skogskranar, miniprocessorer m.fl. kan föraren hålla en bekväm körställning utan ständiga påfrestande sidovridningar. Tack vare den mittplacerade vridlänken följer redskapen markens konturer optimalt.

Det nya alternativet för framgång.

GTA-principen är idealiskt anpassad för effektiv jordbearbetning i kombinationer med lågt marktryck. Tack vare viktfordelningen 70% bak, 30% fram är traktorn inte framlung och har därför hög belastningsreserv för tyngre frontmonterade redskap.

Avancerad teknik på Fendt-nivå.

21/6-växlad overdrive-växellåda, tyrhjulsbromsar, 750-varvs ekonomikraftuttag, kraftig framaxel med 5° castervinkel och liten vändradie, tvåkrets hydraulsystem med snabbflöde, digital-

instrument (Fendt-Tronic) och snabbt lippbar förarhytt är exempel på detaljer som gör GTA till en produkt av mycket avancerad traktortechnik.



EUROPAS LANTBRUKARE LITAR PÅ FENDT!

Fendt är år efter år det mest sålda traktormärket i Västtyskland och Nederländerna. I Sverige blir kretsen av Fendt-ägare allt större. Och att de är nöjda till hundra procent, visade tidningen Lantmannen när man publicerade Sveriges genom tiderna största traktorundersökning:

Samtliga Fendt-ägare är nöjda med sitt traktorköp! Ingen enda skulle i dag ha valt något annat märke. Det var inte ens någon som var tveksam!

Fendt-traktorerna är berömda för avancerad teknologi och högsta kvalitet i materialval och tillverkning. De säljs i Sverige med den välkända Olema-servicen. Därför är Fendt ditt trygga traktorval för framtiden!

FARMER		
240 S	30 kW/	40 hk DIN
250 S/V	37 kW/	50 hk DIN
260 S/V/P	44 kW/	60 hk DIN
270 V/P	51 kW/	70 hk DIN
275 S	55 kW/	75 hk DIN
280 P	59 kW/	80 hk DIN
304 LS/LSA	43 kW/	58 hk DIN
307 LS/LSA	52 kW/	70 hk DIN
306 LS/LSA	52 kW/	70 hk DIN
308 LS/LSA	57 kW/	78 hk DIN
309 LS/LSA	63 kW/	86 hk DIN
310 LSA	70 kW/	95 hk DIN
311 LSA	74 kW/	100 hk DIN
312 LSA	85 kW/	115 hk DIN

FAVORIT		
611 LSA	92 kW/125 hk	DIN
612 LSA	107 kW/145 hk	DIN
614 LSA	122 kW/165 hk	DIN
615 LSA	136 kW/185 hk	DIN

REDSKAPSBÄRARE		
345 GT	33 kW/	45 hk DIN
360 GT	44 kW/	60 hk DIN
380 GT	59 kW/	80 hk DIN
380 GTH*	59 kW/	80 hk DIN
365 GTA	48 kW/	65 hk DIN
380 GTA	59 kW/	80 hk DIN
380 GHA*	59 kW/	80 hk DIN
390 GTA	74 kW/	100 hk DIN
390 GHA*	74 kW/	100 hk DIN

*höghögvd version

E 4/89/30



Olema har ett nät av ansvarskännande Fendt-handlare över hela landet. De står beredda att hjälpa dig göra ditt bästa traktorval. Och efter köpet kan du lita på att de fortsätter att ställa upp för dig med kvalificerad service, råd och anvisningar.

Välkommen in till din Fendt-handlare!

FENDT-HANDLARE: **Alfta:** Ingvar Lundagårds; **Altersbruk:** Roland Larssons Traktorförsäljning; **Askersund:** Stefan Strömwall's Maskin; **Brålanda:** Leif Egesson Maskin; **Everöd:** Ö Sönnarslövs Traktor-service; **Falun:** Dala Lantbruksmaskiner; **Förslov:** Bill & Traktor; **Gråstorp:** Larssons Maskin; **Heby:** Lantbruks-service; **Hedemora:** Dala Lantbruksmaskiner; **Holm:** Lantbruksmaskiner (serviceverkstad); **Högsby:** Smålands Traktor; **Hörby:** Årrods Traktor & Maskin; **Järfälla:** Stig Dahls Maskin; **Kalmar:** Smålands Traktor; **Karlstad:** Maskinvaruhuset; **Katrineholm:** Katrineholms Maskin; **Kristinehamn:** Maskincentrum; **Kvänum:** Leif Egesson Maskin; **Kågeröd:** Molnorservice (serviceverkstad); **Köping:** Falcks Lantbruksmaskiner; **Ljungby:** Håkansson's Maskin; **Mörum:** Maskinbolaget; **Norrälje:** Höglunds Bil & Traktor; **Orsa:** Grets Smide; **Reftelie:** I Gunnarssons Metallfabrik; **Skellefteå:** Furberg & Co; **Skänninge:** L-Maskiner; **Smedstorp:** Lantbruksmaskiner; **Sollebrunn:** KA Backlund's Maskinaffär; **Staffanstorp:** Olema; **Storvik:** Ersson & Rask; **Söderköping:** Marieholms Maskin (serviceverkstad); **Tavelsjö:** Stenlunds Lantbruksmaskiner; **Timrå:** Traktorbolaget; **Torslanda:** Olofssons Traktorservice; **Uppsala:** Holmgrens Maskin; **Visby:** Gottlands Traktor; **Våxjö:** Håkansson's Maskin; **Örebro:** Stefan Strömwall's Maskin; **Örnsköldsvik:** Traktorcenter Rosén & Andersson; **Örnsundsbro:** Hjälsstaby Auto-Mek Verkstad; **Östersund:** Jämtmaskiner.

Våra produkter utvecklas ständigt. Därför förbehåller vi oss rätten att, utan föregående meddelande, göra konstruktionsändringar.

Tryckt i Förbundsrepubliken Tyskland.

olema

Box 174, 245 00 Staffanstorp, 046-25 7870
Box 16, 751 03 Uppsala, 018-112220

FENDT

XAVER FENDT & CO - 8952 MARKTOBERDORF
VÄSTTYSKLAND

F = Fendt-handlare
(F) = Fendt serviceverkstad