

PRODUKTNYHETER

FRÅN EUROPAS

LEDANDE TILLVERKARE

FIATAGRI



FIATAGRI

NUMMER ETT PÅ MARKNADEN, NUMMER ETT INOM PRODUKTUTVECKLINGEN.

Mer än någonsin dominerar FIATAGRI den totala marknaden tack vare de stora och många nyheterna.

Och detta är för visso inte någon slump, utan helt enkelt fullföljandet av en produktutvecklingsstrategi, som redan gett betydande framgångar.

1986: SIMA i Paris, guldmedalj till Laverda MX. 1987 i Bologne: utmärkelse för produktutvecklingen av HI-LO-funktionen på FIAT-traktorerna i 90-serien. 1988: nya modeller, nya

funktioner, förstärkningar inom alla områden. FIATAGRI stärker sin ställning som bransch-etta i Europa beträffande försäljningsandelar och produktutvecklingskapacitet.

För att kunna lansera verkligt nya produkter på marknaden och för att kontinuerligt kunna modernisera redan befintliga maskiner krävs en industriell styrka, välutrustade forskningslaboratorier, omfattande kunskaper och stora investeringar.

Endast en jätte som FIATAGRI

förfogar över alla dessa resurser plus ytterligare en, nämligen disponibla finansiella medel, som möjliggör de stora försäljningsandelarna. Det är tack vare detta som FIATAGRI kan ta fram morgondagens produkter, alltmedan man värnar om deras bestående värde genom åren.

Försäljningsandelarna ökar ständigt på nya marknader.

Ledande i Europa, men också t.ex. i Turkiet, Pakistan och Malaysia.

På vår kontinent köper var femte lantbrukare FIAT-traktorer. I Italien är det var-

annan lantbrukare. I Frankrike bärgas 3 av 5 vinskördar med Brauds vinskördemaskiner. LAVERDA skördar och tröskar hälften av allt spannmål som produceras i Italien. LAVERDA är dominerande på rismarknaderna i såväl Irak som Venezuela. FIATAGRI:s marknadsandelar ökar ständigt i Europa och i hela världen.

Anledningar till framgången.

Varför är det så att små och stora lantbruk över hela världen år från år i allt större utsträckning använder sig av FIATAGRI:s produkter? Och detta på en svår marknad med stark konkurrens och med stora krisområden.

En av anledningarna har vi



redan nämnt, nämligen produktutvecklingen. Tre andra orsaker är tillhörigheten till FIAT-gruppen, ett väl utbyggt försäljnings- och servicenät samt ett heltäckande produktsortiment.

Att tillhöra FIAT.

Att ha den största europeiska industrigruppen i ryggen, att förfoga över de bästa dieselmotorna i världen, att ha tillgång till de jättelika centrala forskningslaboratorierna, att dra fördel av den högsta automatiseringsgraden som finns disponibel idag, att ha en avgörande finansiell styrka — allt detta innebär det att tillhöra FIAT.

Den samverkande integrerings- och förstärkningsprocessen fortsätter. Från och med 1988 går FIATAGRI samman med FIATALLIS, som tillverkar utrustning för entreprenadarbeten,

vilket ger upphov till ett nytt företag, FIATGEOTECH.

Försäljningsnätet.

Förutom i hela Europa finns FIATAGRI i mer än 100 länder världen över och bildar ett tätt nätverk, ett av de allra äldsta och bäst konsoliderade.

"Full-line".

FIATAGRI:s stora tillgång är dess kompletta produktsortiment som fyller alla mekaniseringskrav för all slags lantbruksdrift. FIAT — när det gäller traktorer; LAVERDA — när det gäller skördetröskor. Braud för vinskördemaskiner; HESSTON för foderskörden.

4 stora namn med rötter i en solid tradition, var och en ledande inom sitt område.

Nyheter och utveckling inom hela traktorsortimentet.

De flesta FIAT-traktorerna har genomgått betydande förbättringar. Förbättringarna gäller främst komforten och reduceringen av driftskostnaderna. De är ett bevis på den höga teknologin och den enastående ställningen i ett av Europas ledande företag.

Dessa förbättringar erbjuder lantbrukarna de hjälpmedel, som ännu bättre svarar mot de mest skilda driftskraven. För köparen innebär dessa nyheter en trygg investering, eftersom värdet kommer att bestå under lång tid tack vare den moderna utformningen.



FYRA MÄRKEN TÄCKER HELA MEKANISERINGEN INOM LANTBRUKET.

FIAT-traktorerna. FIATS:s 90-serie och Agrifull (en traktor speciellt för södra Europa), från 45 till 180 hästkrafter. Finns med två- och fyrhjulsdraft samt med banddrift. Sortimentet omfattar 4 modellserier, som är specialiserade beträffande utformningen och tekniska lösningar.

66-serien: traktorer med 45 och 55 hk. Tack vare den stora mångsidigheten och en omfattande specialutrustning lämpar de sig för många olika arbetsuppgifter, såväl fruktodlingar och konventionellt lantbruk som kommunala arbetsuppgifter. Det är de outtröttliga FIAT-traktorerna.

90-serien: traktorer från 55—180 hk. Maximal styrka, maximal prestanda, maximal komfort. Det är först och främst

med hjälp av dessa modeller som FIATAGRI har kunnat erövra den europeiska marknaden.

Bandtraktorer som tagits fram för hårt arbete under svåra förhållanden i svårtillgänglig terräng. Dessa FIAT-traktorer tillverkades för att bli världsledande och så blev det också.

LAVERDA-skördetröskor.

Synonymt med kvalitet. 11 modeller (varav 8 marknadsförs i Sverige), både konventionella och mer avancerade. De konventionella modellerna, med 4, 5 eller 6 skakare, omfattar även två modeller med automatisk nivåutjämning (Hillside). Här är LAVERDA världsledande. Alla dessa skördetröskor utmärker sig genom mycket hög kvalitet, hög produktivitet och stor drifts säkerhet.

De avancerade LAVERDA-skördetröskorna är de berömda MX-modellerna, vars hypermoderna egenskaper har erkänts av den internationella fackpressen.

Laverda-skördetröskorna motsvarar alla produktionskrav och kan tillämpas för all slags skörd från spannmål till ris. Bland de olika fördelarna kan man t.ex. nämna förarhytten — ett under i ergonomi och komfort.



HESSTON för foder-skörden.

Ett maskinsortiment som omfattas av rundbalspressar, storbalspressar, självgående exakt-hackar, självgående sträng-läggare samt slättermaskiner. Bland HESSTON:s balpressar finns storbalspressen 4800 — exklusiv för FIATAGRI — som pressar balar i dimensionerna 120 x 125 x 240. Balvikt 500 kg eller mera. En mindre modell HESSTON 4700 pressar balar i dimensionerna 80 x 85 x 240.

Bland de 4 självgående exakt-hackarna från 230 till 350 hästkrafter, är HESSTON 7730 unik i sitt slag och har framtagits för att uppnå maximal effekt med högteknologi som utgångspunkt. Produktivitet, mångsidighet och komfort, det är de vinnande faktorerna i hela produktsortimentet från HESSTON.

BRAUD för vinskörden.

Odiskutabelt ledande i världen när det gäller självgående maskiner för vinskörden. BRAUD tillverkar ett produkt-sortiment som omfattar 8 modeller, som kan arbeta i trånga eller breda gångar och i sluttningar som lutar upp till 30 procent.

På grund av deras mångsidighet, och eftersom redskapen byts enkelt och snabbt, kan BRAUD:s vinskördemaskiner utföra alla de viktigaste arbetsmomenten inom vinodlingen — allt från kvistning till kapning av toppar — och de används även i plantskolor och på öppna fält. BRAUD:s vinskördemaskiner skyddas av flera världsomspännande patent som gör dem helt omöjliga att kopiera.



HI-LO OCH HELSYNKRONISERAD FRAM-BACKLÅDA PÅ 70-90 OCH 80-90-SERIEN.



Denna viktiga FIAT-nyhet innefattar förutom HI-LO-växel-lådan även en helsynkroniserad fram-backlåda, som manövreras med en enda spak.

HI-LO-funktionen gör det möjligt att erhålla en växel som reducerats med 14% för var och en av de 12 framväxlarna, eller totalt 24 växlar för körning framåt.

Den är sammankopplad med en mekanisk helsynkroniserad fram-backlåda, som gör det möjligt att erhålla 12 backväxlar.

HI-LO och fram-backlådan manövreras med en enda spak, som är placerad till vänster om föraren. Genom att flytta spaken i sidled, utan att frikoppla, alltmedan traktorn kör under belastning, får man en omedelbar ökning eller minskning av hastigheten.

Vid omkoppling från fram till back eller vice-versa måste man frikoppla och flytta fram-back-spaken till önskat läge. Sedan kan kopplingen släppas. Spaklägena visas på bilden. Fördelarna under arbetet är många och viktiga, HI-LO framhäver ytterligare värdet av de enastående kraft- och segdragningsegenskaperna hos FIAT-motorerna i dessa traktorer.

Användaren kan verkligen vid varje enskilt tillfälle, utan minsta besvär, välja den gynnsammaste hastigheten så att motors bränsleförbrukning blir så låg som möjligt oberoende av vilken struktur eller bärformågen har. Man kan starta med last och tillkopplat

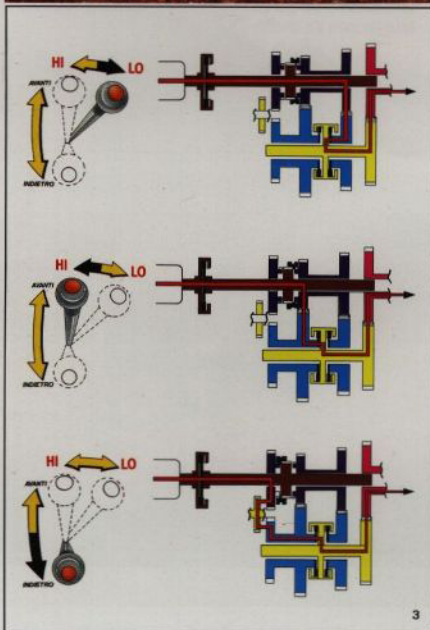

släp, utan att kopplingen slirar, och man kan välja den lämpligaste växeln i uppførsbacke eller nedförslut. Det är enkelt att koppla om från låg till hög hastighet genom att omväxlande använda gaspedalen och HI-LO-funktionen för arbeten såsom plöjning, harvning, sådd, rensning av radodlingar och för en mångfald andra ändamål.

Den helsynkroniserade fram-backlådan är ytterligare en fördel för varje manövrering på små ytor, för arbeten med frontlastare, där det inte längre är nödvändigt att vänta tills traktorn står helt stilla, innan man lägger in backväxeln. En enkel fram-back-rörelse med spaken och den backväxel som motsvarar framväxeln läggs i. Det räcker, att man släpper kopplingspedalen för att köra igång igen.

1. HI-LO-symbol på traktorer 70-90 DT/80-90 DT.
2. FIAT-traktorer i HI-LO-version i arbete.
3. Funktionsschema över uppbyggnaden av HI-LO-växel-lådan och fram-backlådan. All manövrering sker med samma spak.

HI-LO-enheten är placerad mellan kopplingen och växellådan. HI-LO-växellådan är kopplad till en hydraulpump, som ger ett flöde av 32 l/min. Denna pump förser även den hydrostatiska styrningen. Matartrycket för HI-LO-kopplingen är 12 bar.

Vi kan försäkra Er, att den nya HI-LO-enheten och den helsynkroniserade fram-backlådan utgör ett nytt steg framåt när det gäller ökad kapacitet och sänkta driftskostnader.

Vi kan tala om, att denna transmission kompletterar redan kända transmissioner och gör det möjligt att förse marknaden med en växellåda som konkurrenterna inte kan erbjuda.

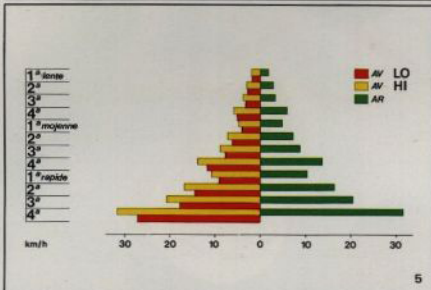
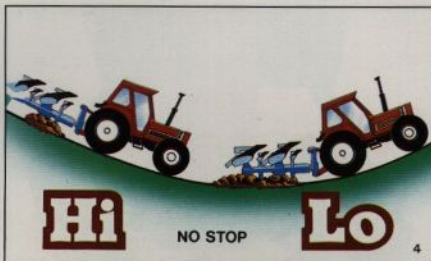

FÖRDELARNA

- Minskning eller ökning av hastighet och effekt, med belastad traktor, utan att använda kopplingen och utan att stanna traktorn.
- Ökning av kraftreserven som finns disponibel i traktorn.
- Ny växellåda med 24 fram- och 12 backväxlar.
- Helsynkroniserad fram-backlåda som manövreras med samma växelspak.

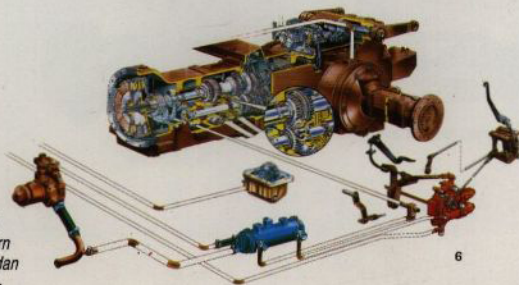

4. Omkoppling från HI till LO, som i det här fallet, då traktorn först körs i nedförslut och sedan i uppförslut, sker medan traktorn körs belastad, utan att man behöver stanna traktorn.

5. Transmission med 24 fram- och 12 backväxlar.

6. Skiss över hela HI-LO-funktionen.

7. Växelspakens placering inuti förarhytten.



NYA FRAMAXLAR FÖR DT-TRAKTORER

RADIKALT MINSKAD VÄNDRADIE

Traktorer med fyrhjulsdraft, fr.o.m. modell 70-90 DT t.o.m. 180-90 DT, har försetts med nya framaxlar med en maximal styrvinkel på 50°. Vid fullt rattutslag 'tilltas' hjulen 10°.

Två styrkolvar på de nya framaxlarna ger symmetrisk och fingerlätt styrning. En större matarpump försörjer det nya hydrostatiska styrhuset.

Automatisk in- resp. frånkoppling av den främre differentialspärren "NO SPIN", som finns i en ny modell för den ökade styrvinkeln. (stand. 55-90 DT—110-90 DT, extra utr. 45-66 DT—55-66 DT).

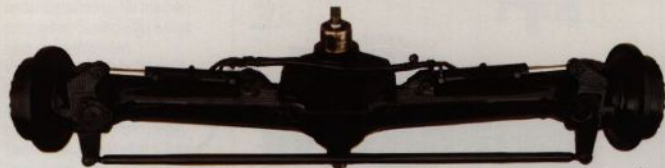

FÖRDELARNA

- Lättmanövrerad
- Effektiv
- Säker
- Mindre spiltid

1. Bild av framaxeln med hjulen maximalt vridna.
2. Den nya framaxeln, där de båda hydraulcylindrarna är väl synliga.
3. Med den nya axeln, och genom att använda styrbromsen, vänder traktorn praktiskt taget på stället.

SLUTLIGEN PRESENTERAR VI FLERA FINESSER, FÖRBÄTTRINGAR OCH NYHETER:

- På alla Standard- och DT-traktorer från modell 90-90 t.o.m. 160-90 kan man valfritt koppla om kraftuttaget mellan 540 och 1000 rpm, vilket gör det möjligt att ändra kraftuttags hastigheten direkt från förarplatsen. Detta är ytterligare en fördel som användaren kommer att uppskatta (extrautrustning).
- Modellerna 45-66/DT t.o.m. 110-90/DT har vägberoende kraftuttag.
- Modell 45-66/DT har utrustats med treskiviga bromsar i oljebad. DT-modellen har även fram/bak.
- Modellerna 130-90 DT t.o.m. 180-90 DT har som standard Power Shift, vilket ger 4 kopplingsfria hastigheter i varje gruppväxel.

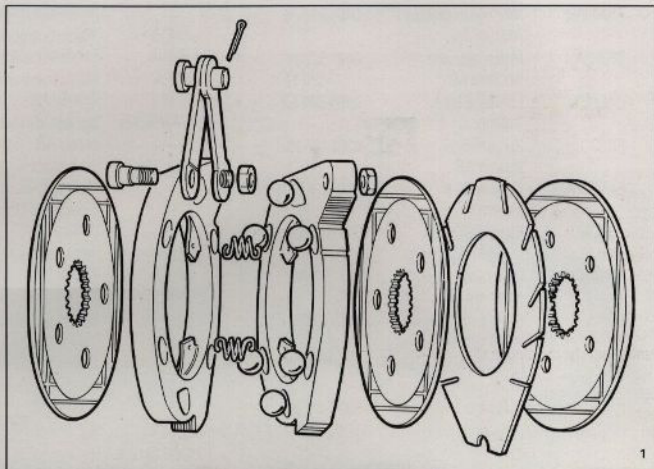

- Samtliga modeller i 90-serien kan nu även erhållas med framhjulsbroms.
- Modellerna 115-90 DT t.o.m. 180-90 DT kan nu på beställning levereras med vändbar förarplats (inkl. pedaler och ratt).

1. Den nya treskiviga bromsen i oljebad är monterad på 45-66-traktorn.
2. Traktor med plog på en frontmonterad trepunktslyft från FIAT.

- Förbättrad överblick bakåt från förarplatsen tack vare bränsletankens utformning.
- Superkomfort-hyterna är utrustade med ett digitalt och en "spotlight" för att erhålla en bra belysning över manöverpanelen (extrautrustning).
- 3:e lyftarmshålet (115-90 t.o.m. 180-90) på trepunktslyftens högra lyftarm har försetts med hydraulkolv för en snabb reglering. Det räcker med ett enda extra hydrauluttag (istället för två) tack vare monteringen av en elektrisk ventil, som styr matningen till kretsarna (extrautrustning).
- Beträffande utrustning med frontmonterat kraftuttag/frontlyft — ett alternativ som uppskattas i allt högre grad — är det möjligt att erhålla lyften separat eller lyften och kraftuttaget tillsammans. Kraftuttagskopplingen har förstärkts (extrautrustning).

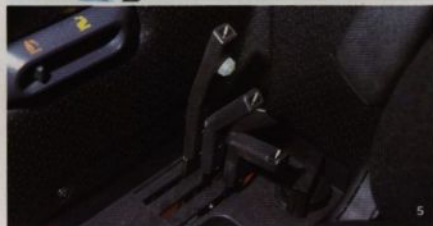

3. Bränsletankens utformning på de stora traktorerna visas tydligt på denna bild. Den sluttande vinkeln gör det möjligt att se all tillkopplad utrustning, alltmedan man bibehåller en naturlig körställning.

4. Det nya digitaluret (extrautrustning)

5. På manöverspaken finns det en tryckknapp med vilken man manövrerar den elektrohydrauliska ventilen, som styr olje-flödet till hydraulcilindern för den högra lyftarmen. På skärmen, till höger om föraren, är FIAT:s patenterade Quick Lift placerad.

SLUTLJÄN PRESENTERAR VIFLERA FINESER,
FÖRBJÄTTA TUNNOR OCH NYHETER:



FIATAGRI ÅTERFÖRSÄLJARE I SVERIGE.

Ort	Firmanamn	Tel.	Fiat Hesston Laverda	Ort	Firmanamn	Tel.	Fiat Hesston Laverda
ALFTA	Traktor-Janne AB	0278-390 75	• • •	LAMMHULT	Jarl Ericssons Maskiner	0472-601 48	• • •
ASARUM	Nya Traktorbolaget i Asarum AB	0454-212 00	•	LANDS-KRONA	Traktorbolaget i Landskrona AB	0418-167 30	• • •
BERGA	Motorcentrum i Bockara AB	0491-521 31 -520 17	• •	LULEÅ	Maskincentralen i Ersnäs AB	0920-312 33 -312 36	• • •
DALHEM	Larssons Bil & Traktor	0498-380 52	• • •	MARIESTAD	Mariestads Maskincenter AB	0501-195 80 -195 82	• • •
EKSJÖ	Bo Lennings Maskin AB	0381-127 70 -127 71	• • •	MELLERUD	Bil & Motor i Mellerud AB	0530-123 45	•
ENKÖPING	Orresta Bil & Maskin AB	0171-201 50	• • •	MOTALA	Österstads Motorservice AB	0141-711 90	• • •
ESLÖV	Fiatagri Sverige —Direktförsäljning	0413-150 60	• • •	NJURUNDA	Jan Olof Perssons Maskin AB	060-311 70	•
FALUN	Dala Lantbruksmaskiner AB	023-191 60	• • •	RIMBO	FIMA Maskin AB	0175-714 25	• • •
GIMO	Gimo Lantbruksmaskiner AB	0173-410 15	• • •	RÅNEÅ	Manfreds Maskin AB	0924-230 19	• • •
GÄRSNÄS	Gärnsnäs AB N Olsson & Co	0414-500 09	• • •	SÖDER-KÖPING	Söderköpings Traktorcentrum	0121-136 75	• • •
HARESTAD	Gillholms Maskiner	0303-214 37	• • •	TORSBY	Frykestams Maskin AB	0560-126 25	• • •
HEDEMORA	Dala Lantbruksmaskiner AB	0225-153 50 -153 51	• • •	TRANÅS	R C Maskiner	0140-180 45	• • •
HORRED	HB Staffans Maskiner	0320-840 58 -840 44	•	UDDEVALLA	Br Svanbergs Maskinservice AB	0522-621 77	• • •
HÖRBY	AB Dala Bil & Traktorverkstad	0413-320 96 -322 90	• • •	VINSLÖV	Vinslövs Lantmannaför. ek.för.	044-808 30	•
INGELSTAD	Uråsa Maskinaffär AB	0470-304 10	•	VÄNNÄSBY	Br Johanssons Maskin AB	0935-203 70	•
JÖNKÖPING	Rosenqvist Maskin AB	036-16 52 45	• • •	VÄSTERÅS	Nya Västerås Fältmask. AB	021-18 50 80	• • •
KALMAR	Smålands Traktor AB	0480-156 90	• •	ÅMÅL	Dalslands Motor AB	0532-120 90	•
KARLSTAD	Kabima AB	054-11 11 11 -10 29 00	• • •	ÅSTORP	Gunnar Nilssons Maskin AB	042-509 90	•
KATRINEHOLM	Sörmlands Traktor i Katrineholm AB	0150-162 50	• • •	ÄNGELHOLM	Traktorbol. i Ängelholm AB	0431-136 00	•
KNIVSTA	AB Alsike Maskin	018-34 34 08	• • •	ÖREBRO	Örebro Maskincentral AB	019-23 61 80	• •
KVÄNUM	Rana Maskiner AB	0512-929 40	• • •	ÖRN-SKÖLDSVIK	Traktorcenter Rosen & Andersson AB	0660-151 60 -121 40 -824 60	• • •
KÅGE	Dan Persson Maskin i Skellefteå AB	0910-911 50	•	ÖSTERSUND	Jämt-Maskin AB	063-13 44 50	• • •
LAHOLM	Arvidssons Maskinimport	0430-130 40 -130 71	• • •				

Europaettan!



FIATAGRI

FIAT LAVERDÀ HESSTON

FIATAGRI Sverige,
Box 234, 241 23 Eslöv.
Tel. 0413-180 30

Taxi och bildder lämnas utan förbehåll.
Fiatagri förbehåller sig rätten till andra
uppgifterna specialinstruktioner utan kostnads
meddelande och utan skyldighet mot
följande uppgifterna producerade.
Stampato FIATAGRI n. 8033196
Printed in Italy - Puzos Gioe Month - Torino