

FORD 2000

DEXTA

34 HK



MÅNGSIDIG

LÄTTVIKTARE I TYNGSTA

EKONOMIKLASS!

Standard-växellåda
med 6 växlar eller
Fords Select-a-Speed
planetväxellåda

Helt oberoende
hydrauliskt system

Ford DEXTA 2000 är den pigga lättviktaren bland de fyra nya Ford-traktorerna och en diversejobbare, som inte går av för hackor. Med sin 34 hk motor, som lämnar 32 hk på kraftuttaget, är den ekonomisk inom ett mycket vidsträckt arbetsområde. Den är lättkörd och säker tack vare sin låga tyngdpunkt. Dess manöverorgan och kontroller överensstämmer med Fords övriga nya traktorer. Fordtraktorerna har alla manöverorgan lätt åtkomliga och instrumenten väl placerade.

HÖGRE EFFEKT TILL LÄGRE KOSTNAD MED MODERNA KORTSLAGIGA MOTORER



Nu lanserar Ford den första kortslagiga moderna traktormotorn. (Kort slaglängd och stor cylinderdiameter ger lägre kolvastighet vilket betyder mindre slitage och snabbare varvtalsändring). Direkt insprutning ger lättare start och bättre bränsleekonomi. Se också på det kraftigt förstärkta och djupt försänkta cylinderblocket. Det ger motorn extra stadga. Kör nya DEXTA 2000! Ni kommer att känna det överskott av kraft som finns, och bli förvånad över hur starktraktorn är Fords nya 3-cylindriga dieselmotorer som finns på DEXTA 2000, Super DEXTA 3000 och MAJOR 4000 är ytterligt bränslesnåla och högeffektiva. De går längre mellan varje byte av olja och oljefilter.

Här är bara några av de främsta finesserna på Fords moderna 3-cyl. dieselmotorer. På specifikationssidorna finns de detaljerade informationer, som visar hur Fords dieselmotorer spar tid och pengar för Er.

Inställbart säte såväl ifråga om fjädring som läge ger individuell förartrivsel.



Av växlingen helt oberoende hydraulsystem med direkt driven pump.



Motorns säkerhetsstift fungerar endast med växeln i friläge.

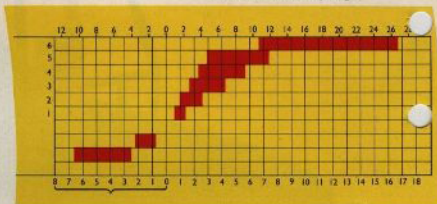

Den 6-växlade växellådan ger överlappande arbetshastigheter från 2,3-28 km/t.



Precisionstyrningen eliminerar bakslag.



På traktorerna sköter man hydraulsystemet med en enda manöverspåk!



FORD 2000

DEXTA

SPECIFIKATION

STANDARDUTRUSTNING

- 3-cyl. dieselmotor 34 hk SAE
- 6-växlad växellåda, kopplingsberoende kraftuttag
- Kraftuttagssydd
- Differentialspärr
- Redskapsfästning av kat 1
- Kallstartanordning
- Ventil för yttre hydraulcylinder
- Confo förarsäte
- Ställbart jordbruksdrag
- Handbroms
- Verktygslåda
- Dubbla bränslefilter
- Belysning:
 - 2 strålkastare
 - 2 baklyktor
 - 2 reflexer
 - 2 sidolampor
 - Signalhorn
 - Släpvagnskontakt
 - Instrumentbelysning
- Överskådlig instrumentbräda med
 - traktormeter
 - bränslemätare
 - temperaturmätare
 - ojetryckslampa
- Däck:
 - fram 5.50 - 16/4
 - bak 12.4/11 - 28/4

TILLBEHÖR

- Redskapsbelysning
- Fettspruta med fodral
- Luftpump
- Chassivikter
- Framhjulsvikter
- Bakhjulsvikter
- Kraftuttagsdriven remskiva
- 1- och 2-vägs hydraulventiler
- Servostyrning -
- Lyftdragkrok

SPECIALUTRUSTNING

- 10-växlad Select-O-Speed växellåda med helt oberoende kraftuttag (540 v/min)

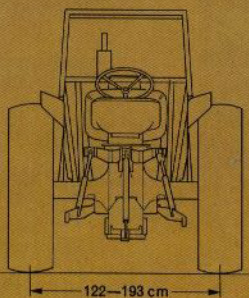
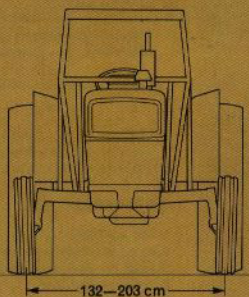
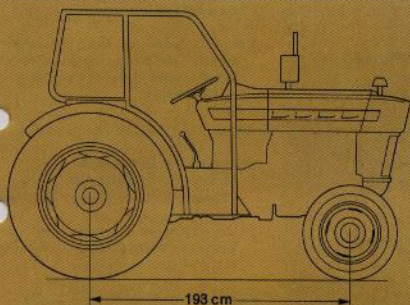

FORD 2000

DEXTA

SPECIFIKATION

MOTOR

3-cyl. direktinsprutad dieselmotor - cylinderdiameter 106,8 mm - slaglängd 96,5 mm - slagvolym 2,6 l - Kompressionsförhållande 16,5 - Maximal effekt 34 hk vid 2000 r/m Kolvhastighet vid 2000 r/m 6,4 m/sek - 4-lagrad vevaxel - Insprutningspump av fördelartyp med mekanisk regulator - Dubbla bränslefilter med utbytbara insatser - Kylsystem: Centrifugalpump - 4-bladig fläkt - Kylare med trycklock - Termostat.

KOPPLING

Enskivig torrlamell - Diameter: 11 tum (280 mm) - Friktionsyta: 735 cm² -

KRAFT-OVERFÖRING

Standard: 6-växlad växellåda med konstant ingrepp - Körhastigheter km/h vid 1000 och 2000 motorvarv/min.

	Motorvarv			
	6-växlad		10-växlad	
	1000	2000	1000	2000
1	1,1	2,3	0,8	1,6
2	2,1	4,2	1,1	2,2
3	3,4	6,9	1,3	2,6
4	4,7	9,4	1,8	3,6
5	6,1	12,3	2,9	5,8
6	14,0	28,0	3,7	7,4
7	—	—	4,3	8,6
8	—	—	5,5	11,0
9	—	—	8,9	17,8
10	—	—	13,2	26,4
R1	1,9	3,8	2,6	5,2
R2	5,6	11,2	3,7	7,4

KRAFTUTTAG

Effekt 32 hk vid 2000 motorvarv/min - 540 r/m vid 1800 - Axelns diameter 35 mm - 6 splines - Höjd över mark 46 cm - 10-växlad växellåda Select-O-Speed har helt oberoende kraftuttag.

REMSKIVA

Monteras på kraftuttaget - Remskivans dimension 239 x 162 mm - Remhastighet 24 m/sek vid 2000 motorvarv/min, både med 6- och 10-växlad växellåda.

HYDRAULSYSTEM

Dragkrafts- och lägesreglering med ställbar flödeskontrollventil Kolvpump - Pumpkapacitet: 15,1 l/min vid 2000 motorvarv/

BROMSAR

min och 175 kp/cm² - Kategori I och enkelverkande tryckstång.

Mekaniska styrbromsar, som kan sammankopplas - Handbroms - Select-O-Speed växellåda låser hjulen med växelväljaren i parkeringsläge.

FRAMAXEL

Ställbar från 132 till 203 cm i 10 cm steg -

BAKAXEL

Enkel reduktion med spiraldrev - Halvavladd differential med 4 drev - Ställbar från 122 till 193 cm i 10 cm steg -

STYRNING

Dubbla sektorarmar - Typ skruv och kulmutter - Vändradie 2,97 m - Servostyrning som extra utrustning.

EL-SYSTEM

12 volts batteri, monterat i en svängbar hållare för att underlätta tillsyn - Spänningsreglering - Säkerhetsstart med nyckel.

INSTRUMENT

Överskådlig instrumentbräda med traktormeter, bränslemätare, temperaturmätare och ojettrycksampa - Instrumentbelysning.

SVÄNGBART JORDBRUKSDRAG

Ställbart stegvis 23 cm i sidled från centrum -

MÅTT

Total längd 321 cm - Total bredd (min. spårvidd) 161 cm - Frigångshöjd: Framaxel 52 cm - Bakaxel 52 cm.

VIKT

Totalvikt ca: 1 675 kg

VOLYMER

Motor (med filter) 6,6 liter
6-växlad växellåda 16,5 liter
Bakaxel och hydraulsystem 22,1 liter
Bränsletank 49,0 liter
Kylsystem 12,4 liter

TRAKTORER



REDSKAP

FORD MOTOR COMPANY AB
STOCKHOLM

Rätt till ändringar i specifikationen förbehålles.