

**FORD 4000**

# MAJOR

**54 HK**



**ROBUST OCH  
SLITSTARK MED  
KRAFTER I ÖVERFLÖD**

Här äv en av Fords stora traktorer. Kompakt konstruktion — stor prestation! Nya MAJOR 4000 lämnar 48 hk på kraftuttaget, som arbetar helt oberoende av kopplingen. Därför blir MAJOR idealisk kraftkälla för alla direktdrivna redskap. Den är stadigt byggd för långa krävande arbetsskift under full belastning. Tack vare Fords nya förstärkta fram- och bakaxlar har den stora säkerhetsmarginaler för hårdast tänkbara driftsförhållanden. Den har skivbromsar, som är helkapslade, så att varken damm eller vatten kan tränga in. Differentialspärr som standard ger stadigt tag på slirigt underlag. Kör nya MAJOR och Ni finner den idealiska kombinationen av styrka och smidighet.

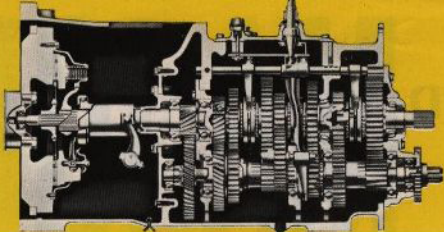

Ny växellåda



Oberoende kraftuttag standard

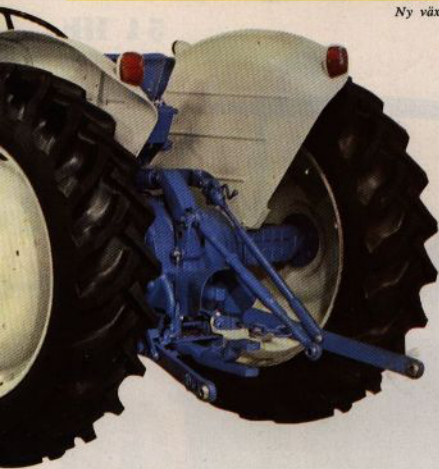

**MER KRAFT  
TILL LÄGRE  
PRIS PÅ  
NYTT SÄTT**

Fords nya hydrauliska system utnyttjar teknikens senaste landvinningar för att ge maximal dragkraft under alla driftsförhållanden. Alla moderna redskap kan utnyttjas till fullt! På Fords hydrauliska system finns inga krångliga handgrepp. Systemet manövreras med ett enda reglage. Fords dubbelverkande tryckstäng, läges- och dragkraftsreglering och ställbara flödeskontroll ger en fulländade redskapsmanövrering, som en traktor någonsin varit utrustad med. Nu är Fords hydrauliska system helt oberoende av växlingen genom att hydraulpumpen är direktdriven. Så snart motorn går disponerar man över full hydraulisk kraft. På Fords nya traktorer finns även nya möjligheter att utnyttja dessa resurser. En väljarventil för anslutning av yttre hydraulmanövrerade redskap ingår i standardutrustningen. För MAJOR 4000 (Super DEXTA 3000 och Super MAJOR 5000) finns som tillbehör en ventil, som tillåter oberoende manövrering av tre olika hydraulfunktioner — en ny Ford-finess. Fords nya traktorer kan utnyttjas mer mångsidigt och öka möjligheterna för lantbrukets fortsatta mekanisering.



Handbroms



Differentialspär

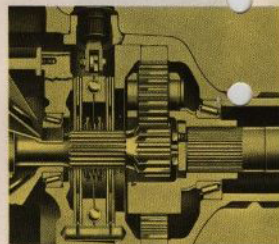

Helkapslade skivbromsar

Manövreringsventil för yttre hydraulik



Bakaxelns monteringsfästen

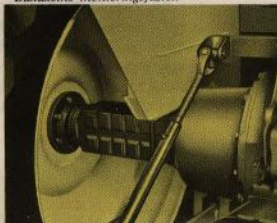

Justerbar teleskopisk framaxel

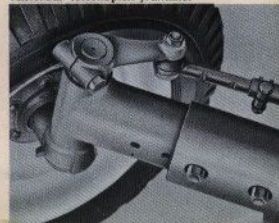

# FORD 4000

# MAJOR

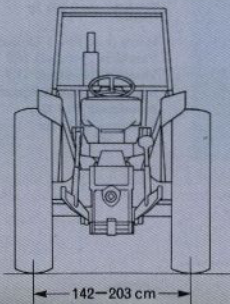
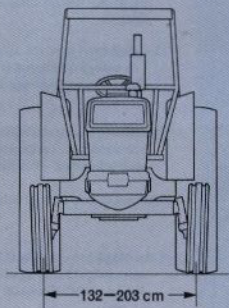
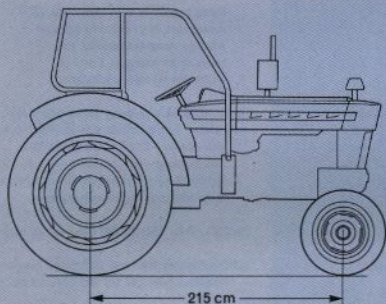

## SPECIFIKATION

### STANDARDUTRUSTNING

- 3-cyl. dieselmotor 54 hk SAE
- 8-växlad växellåda med oberoende kraftuttag
- Kraftuttagskydd
- Differentialspörr
- Rörliga dragstångsändar för redskap av kategori 1 och 2
- Kallstartanordning
- Ventil för yttre hydraulcylinder
- Ställbart jordbruksdrag
- Handbroms
- Confo förarsäte
- Dubbla bränslefilter
- Verktogsåda
- Överskådlig instrumentbräda med traktormeter, bränslemätare, oljetryckslampa, temperaturmätare

### Elutrustning:

- 2 strålkastare
- 2 baklykter
- 2 sidolampor
- 2 reflexer
- signalhorn
- släpvagnskontakt
- instrumentbelysning

### Däck:

- fram 7.50 - 16/6
- bak 12.4/11 - 36/6

### TILLBEHÖR

- Redskapsbelysning
- Fettspruta med fodral
- Luftpump
- Chassivikter
- Framhjulsvikter
- Bakhjulsvikter
- Kraftuttagsdriven remskiva
- Lyfdragrok -
- Servostyrning

### SPECIALUTRUSTNING

- 10-växlad Select-O-Speed växellåda med helt oberoende kraftuttag (540 r/m)
- 10-växlad Select-O-Speed växellåda med helt oberoende kraftuttag 540 och 1000 r/m samt drivhjulsberoende)
- Däck: bak 13.6/12 - 36/6
- 13.6/12 - 38/6

# FORD 4000

# MAJOR

## SPECIFIKATION

### MOTOR

Ford 3-cyl. direktinsprutad dieselmotor -  
cylinderdiameter 112 mm - slaglängd  
112 mm - Slagvolym 3,3 l -  
Kompressionsförhållande 16,5 - Maximal  
effekt 54 hk vid 2200 r/m  
Kolvastighet 8,2 m/sek. vid 2200 r/m  
- 4-lagrad vevaxel - Insprutningspump av  
fördelartyp med mekanisk regulator -  
Dubbla bränslefilter med bytbara insatser  
- Kylsystem: Centrifugalpump - 4-bladig  
fläkt - Kylare med trycklock - Termostat.

### KOPPLING

Enskivig torrlamell - Diameter: 11 tum,  
280 mm - friktionsysta: 735 cm<sup>2</sup>.

### KRAFT- ÖVERFORING

Standard: 8-växlad växellåda med konstant  
ingrepp - Körhastigheter km/h vid 2200  
motorvarv/min. och 12.4/11 - 36 däck:  
Motorvarv

	8-växlad		10-växlad	
	1000	2200	1000	2200
1	0,9	2,1	0,8	1,8
2	1,5	3,3	1,1	2,4
3	2,5	5,6	1,3	2,8
4	3,4	7,6	1,8	4,0
5	3,4	7,6	2,9	6,4
6	5,4	11,9	3,7	8,1
7	9,0	19,9	4,3	9,4
8	12,2	27,0	5,5	12,1
9	—	—	8,9	19,5
10	—	—	12,9	28,2
R1	1,6	3,5	2,5	5,5
R2	5,6	12,4	3,7	8,1

### KRAFTUTTAG

Effekt 48 hk vid 2200 motorvarv/min - Helt  
oberoende kraftuttag - 540 v/min. vid  
1800 motorvarv/min - Axelns diameter  
35 mm, 6 splines - Kraftuttagsaxelns höjd  
över marken 59 cm - Select-o-Speed  
växellåda kan erhållas med drivhjul-  
beroende kraftuttag.

### REMSKIVA

Monteras på kraftuttaget - Dimension  
251 x 159 mm - Remhastighet 16 m/sek  
vid 2200 motorvarv/min.

### HYDRAULSYSTEM

Dragkrafts- och lägesreglering med ställbar  
flödeskontrollventil - Kolvypump med  
oberoende och Kugghjulspump med helt  
oberoende kraftuttag.

### BROMSAR

Pumpkapacitet 20,4 l/min vid 2200  
motorvarv/min och 175 kp/cm<sup>2</sup> -  
Rörliga dragstångsändar för  
redskap av kategori I och II -  
Dubbelverkande tryckstång.

Mekaniska skivbromsar arbetande i olja,  
inneslutna i bakaxelhus som skyddar mot fukt  
och damm - Styrbromsar som kan  
sammankopplas - Handbroms - 10 växlad  
Select-O-Speed växellåda låser hjulen i  
växelväljaren i parkeringsläge.

### FRAMAXEL

Ställbar från 132 till 203 cm i 10 cm steg.

### BAKAXEL

Dubbel reduktion med invändiga planetväxlar  
Ställbar från 142 till 203 cm i 10 cm  
steg.

### STYRNING

Typ skruv och kulmutter - Utväxling 24,2:1 -  
våndradie 305 cm - Servostyrning som  
tillbehör.

### EL-SYSTEM

12 volts batteri med 128 amp.tim., monterat  
i en svängbar hållare för att underlätta  
tillsyn - Spänningsreglering - Säkerhetsstart  
med nyckel.

### INSTRUMENT

Överskådlig instrumentbräda med traktormeter,  
bränslemätare, temperaturmätare och  
ojettrycksampa - Instrumentbelysning.

### SVÄNGBART JORDBRUKSDRAG

Ställbart stegvis 23 cm i sidled från centrum.

### MATT

Total längd 348 cm - Total bredd (min.  
spårvid) 172 cm - Hjulbas 215 cm -  
Frigångshöjd: Framaxel 53 cm - Bakaxel  
61 cm.

### VIKT

Totalvikt ca 2 100 kg

### VOLYMER

Motor (med filter) 7,6 liter  
Växellåda (8-växlad) 16,0 liter  
Växellåd (10v-åxlad) 11,9 liter  
Bakaxel och hydraulsystem 24,0 liter  
Bränsletank 60,4 liter  
Kylsystem 13,1 liter

TRAKTORER



REDSKAP

FORD MOTOR COMPANY AB  
STOCKHOLM

Rätt till ändringar i specifikationen förbehålles.