

ILSBO 1000

ILSBO



grupp 2

Nu med
1-SPAKSMANOVER
och
LÄGESINDIKATOR



Hydraulisk frontlastare i mellanklassen för jordbrukstraktorer.

TRIMA AB

825 00 IGGESUND 0650/50350

Krafter

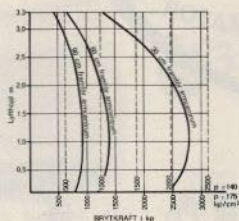
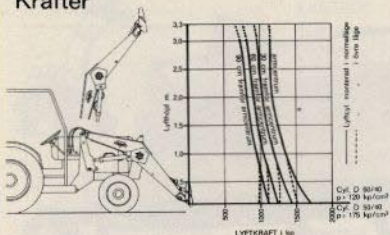

p = Hydraulsystemets max. tillåtna arbetstryck

Arbetstider

Arbetsoperation	Pumpkapacitet	
	25 l/min	40 l/min
Lyfttid till max höjd Cyl. *D50/40	6 sek	4 sek
Sänktid från max höjd Cyl. *D50/40	3 sek	2 sek
Lyfttid till max höjd Cyl. *D60/40	8,5 sek	6 sek
Sänktid från max höjd Cyl. *D60/40	4,5 sek	3 sek
Skoptönnning fullt utslag	1,5 sek	1 sek
Skoptönnning från p.l.l-läge	0,5 sek	0,3 sek
Skoppuppbygning	3 sek	2 sek
Koppling, lastare-tractor	2 min	2 min
Koppling, lastare-verktyg	0,5 min	0,5 min

* Lastare lev med cyl.dim. 60/40 till traktorer som ej uppnår 175 kg/cm² arbetstryck varvid arbetstrycket reduceras till 140 kg/cm².

Hydraulsystem

Lastarens reglage är seriekopplingsbart och försett med överströmingsventil, varigenom anslutning till traktorns hydraulsystem kan rekommenderas.

Belastningsvikt

Alla traktorer kräver belastningsvikt. 800 kg rekommenderas, för att kunna utnyttja lastarens fulla kapacitet samt för att motverka den ökade framaxelbelastning som uppstår vid arbete med frontlastare.

Vid transportarbeten där släpvagn och lastare användes bör belastningsvikten byggas upp på sådan höjd att koppling av vagn kan ske i kombination med belastningsvikten.

Vikt

Vikt utan anfästning och verktyg 240 kg
 Anfästningens vikt c:a 100 kg

Mått

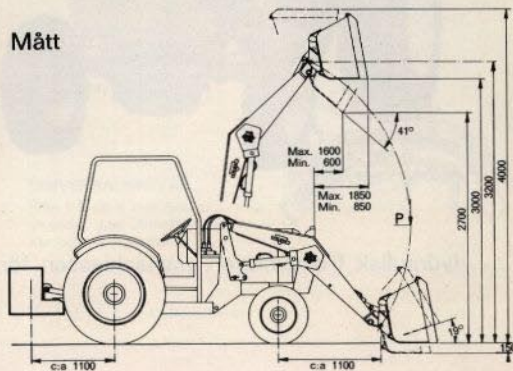

Riktvärdena — kan variera något med traktortyperna

1-SPAKS-MANÖVER

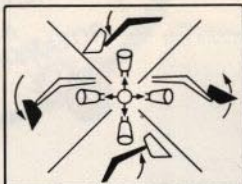

Manöverventil av typ Cessna manövreras med 1-SPAK vilket ger en utmärkt enkel manövrering av lastarens samtliga funktioner. 1-spak, bekvämt placerad för föraren, gör det möjligt att manövrera flera av lastarens funktioner samtidigt samt parallellföra verktyget vid lyftning och sänkning.

SNABBTIPP

Snabbtipp ingår som standard. Vår i flera länder patenterade snabbtippventil har givit oss helt andra förutsättningar vid konstruktionen av våra lastare. Vi har således kunnat undvika saxade länkar för verktygsramens rörelse samt kunnat placera verktygscylindern ovanför lyftarmen vilket skyddar den för stötar och slag. Trots detta har lägsta tipptider uppnåtts och verktygets vridningspunkt kunnat placeras lågt vilket medfört att höjdförlusten vid tippning blir liten, samtidigt som man erhåller en god räckvidd. Med snabbtipp erhålles snabba och "skakande" tömningsrörelser.

ANFASTNING

Lastaren består i princip av tre delar — monteringsatts, lastarm och verktyg. Monteringsatserna är anpassade för resp. traktortyp men är desamma för 1000- och 1200-lastarna. Speciella snabbkopplingar finnes såväl mellan monteringsatserna och lastarm som mellan lastarm och verktyg.

HYDRAULIK

Våra patenterade konstruktioner på hydraulikområdet, snabbtippventilen och parallellsökningsventilen, borgar för hög teknisk nivå på hydraulsystemet i dess helhet. Cylindrarna är honade och kolstängerna hårdförkromade samt packningarna av senaste utvecklade modeller. Om traktorns hydraulsystem inte är tillräckligt — för lågt tryck eller för låg oljemängd per minut — för att lastaren skall fungera med högsta möjliga prestanda kan separat pump och tank erhållas (extra utrustning).

LAGES-INDIKATOR



Lastaren är försedd med LAGESINDIKATOR som visar verktygets inställning i markplan. Indikatoren är placerad på lastarmen, väl synlig från förarplats.

SORTIMENT

Vi har lastare i 3 storleksklasser.

- 800-lastaren
- 1000-lastaren
- 1200-lastaren

Dessa täcker varje normalt förekommande behov. Vid storleksval av lastare se vårt "Vårt att veta om frontlastare".

VERKTYG

För 1000-lastaren finnes följande verktyg:

- Grusskopa, 400 lit. med rak skärkant, bredd 1 m.
- Grusskopa, 400 lit, med rak skärkant, bredd 1,2 m.
- Grusskopa, 400 lit. med spetsig skärkant, bredd 1 m.
- Snöskopa, 1000 lit., bredd 1,8 m.
- Galleröverdel
- Gödselgrep, bredd 1 m.
- Höräfsa, bredd 2,3 m.
- Schaktblad, bredd 1,8 m.
- Gaffellyft, breddbar upp till 0,8 m. med eller utan förhöjningsjärm
- Breddningsdel till d:o för steglös breddning upp till 1,4 m.
- Grind för säckhantering — monteras på gaffellyft med förhöjningsjärm
- Förlängningsbom, ställbar upp till 6 m. lyfthöjd, försedd med lyftkrok
- Belastningsvikt, ofylld eller fylld — 500—800 kg.

MER INFORMATION

Vill Ni veta mer om lastare har vi följande specialbroschyrer

- Verktygsprogrammet
- Monteringsanvisningar
- "Vårt att veta om frontlastare"
- Reservdelsförteckning

PRODUKTSORTIMENT



LASTARE

Fullt sortiment av lastare med verktyg.
Tre lastartyper:
800—1000—1200.

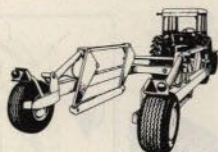

HANTERINGSSYSTEM

Flexibelt transport- och hanteringssystem enligt avställningsprincipen. Bestående av bygelvagn och behållare i olika storlekar.



SNÖSLUNGOR

Bakmonterade, vändbara.



PLANERINGSBLAD

Hydraulburet snö-, is- och schaktblad för traktorer.



SKOGSSYSTEM

Vinsch och lunningsutrustning, virkesgrip samt hydraulbanke.

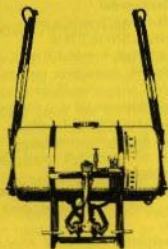

VAXTSKYDDSPRUTOR

Komplett program, hydraulburna och bogserade från 250 till 2000 lit.

UNIVERSALHARVAR

Från 2,2 till 5 met. bredd. Utrustad med ribbvält, s-pinnar och sladdplanka.

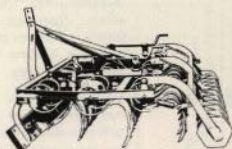

BEGÄR SPECIALPROSPEKT

Aterförsäljare:

TRIMA AB

825 00 IGGESUND 0650/50350