

MB trac 800

MED GRIPLASTARE



MB trac, en kvalitetstraktor från Mercedes-Benz. MB trac konstruerades i början av 70-talet med syfte att användas inom det kombinerade jord-skogsbruket.

MB trac konstruktionen ger nya möjligheter och innebär ett nytänkande inom jord-skogsbruket. MB trac har äkta 4-hjulsdrift med differential-spärrar på båda axlarna. Kraftuttag och hydrauluttag fram och bak. Tre monteringspunkter för redskap. Viktfördelning med 60% på framaxeln och 40% på bakaxeln. Lågt marktryck. Bekväm säkerhetshytt godkänd för två personer. Hytten är placerad mitt på traktorn för bästa komfort och runt-om-sikt.

Med griplastare placerad på redskapsutrymmet bakom hytten får man en traktor med året-runt-användning inom jord-skogsbruket.

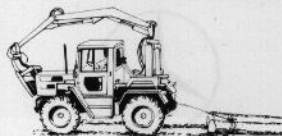

Som lunnare är MB trac lätt och smidig, med lämplig skogskärra en effektiv skotare.



Kranens placering hindrar inte tillkopplade vagnar eller redskap. MB trac är därför mycket användbar vid hantering av stallgödsel, betor och potatis. Föraren utför ensam jobbet från förarhytten.



...för hantering av storsäck med tillkopplad såmaskin eller konstgödselspridare. MB trac är också idealisk vid hantering av storbalar, dikensrensning, lastning av jord och grus.

MB trac - Kvalitetstraktorn från Mercedes-Benz.

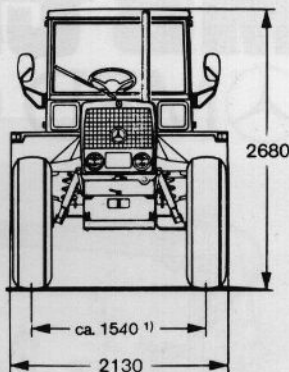
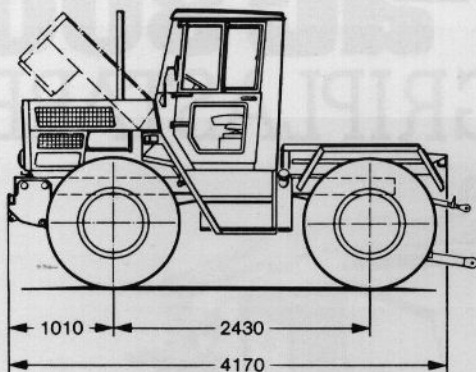

Tekniska Data

Motor

Mercedes-Benz 4 cyl diesel, direktinsprutning typ OM 314 53 kW, 72 hk DIN/2.550 v/min vattenkyld. Vridmoment: 221 Nm (22,5 mkp) vid 1.600/min
Total cylindervolym: 3.780 cm³.

Koppling

2-skivig torrlamellkoppling (280 mm diameter)

Växellåda

Helsynkroniserad växellåda med 14 fram- och 8 backväxlar. Som extra utrustning kan 22 växlar framåt och 16 backväxlar erhållas.

Axlar

Portalexlar. Bakhjulsdrift, 4-hjulsdrift och differentialspärar på bägge axlarna med pneumatisk in- och urkoppling.

Ram

Ram av valsad U-profil med rörtvär-balkar.

Styrning

Hydrostatisk styrning med separat hydraulpump. Vändradie 5,3 m.

Bromsar

Tryckluftassisterade hydrauliska skivbromsar verkande på alla 4 hjulen. Mekanisk parkeringsbroms verkande på bakhjulen.

Hytt

OECD-godkänd standardhytt med plats för 2 personer. Lätt att stiga in och ur från bägge sidor. Avtagbara dörrar. Sidofönster kan öppnas och tagas bort. Bra sikt runtom. Extra förar-komfort tack vare fjädrad framaxel med stötdämpare. Hyttvärmare, vindrute-torkare och vindrutespolare.

Elutrustning

Batteri 12 V/110 Ah
Växelströmgenerator 770 W
Startmotor 2,9 kW (4 hk)
Spak för blinkers, hel- och halvljus och signal på ratten.
2 strålkastare 45/40-W med asymmetriskt halvljus.
Parkeringsljus.
7-poligt släpvagnsuttag.

Plats för montering av redskap

Ca 1 m² mellan bakre stänkskärarna.

Bränsletank

120 l

Vikter

Egenvikt ca 3.500 kg
Tillåtet axeltryck fram/bak 3.750 kg

Kraftuttag

Helt oberoende kraftuttag fram och bak 1 3/8" omkopplingsbart från 540 till 1000 varv/minut med pneumatiskt till- och frånslag.

Däck

Radialdäck 4 st 14, 9 R 24 8 PR.

Hydraulsystem

Kugghjuls-pump 40 l/min, arbetstryck 180 bar. Dubbelverkande hydraulsystem med 4 uttag fram och 4 uttag bak samt 2 kontrollventiler. Returledning fram och bak för hydraulsystem.

Lyft bak

Kategori II, 3.000 kp kapacitet med reglerhydraulik samt kontrollventil. Som extra utrustning kan lyft fram med 1.400 kp kapacitet erhållas.

Övrigt

Axla hitch- och jordbruksdrag.

Extra utrustning

Växellåda med kryp- och superkryp-växlar

Hydraullyft fram

Barlastvikter fram

Monteringsram för redskap bakom hytt

Skyddsutrustning för skogskörning.

Reservation för ändringar.



Mercedes-Benz

IMPORTÖR:

MOTORDRIFT AB

Girovägen 3, 175 62 Järfälla, Telefon 08/760 27 80.

ÅTERFÖRSÄLJARE: