

ÖSA 0410 "LILLEBROR"



Ny gallringsmaskin med unikt axelsystem

Arbetsmetod

"Lillebror" är en beståndsgående fällare-samlare som fäller och transporterar träden till stickväg. Med fyra hjul och en bredd på 1,8 m har den inga problem att arbeta inne i beståndet utan att skada kvarståendes träde.

Patentskyddat axelsystem

Maskinen klarar besvärliga skandinaviska terrängförhållanden tack vare ett unikt dubbelt pendelaxelsystem. Maskinen inklusive hytt lutar hälften så mycket som hindertagande axel och kar-dessutom horisonteras för att kompensera sidolutning. Detta minskar snedbelastningarna på förarens rygg, och reducerar även risken för stämplingsskador. Vid stillastående låses axlarnas pendelrörelser. När man jobbar med kranen har man därför maximal stabilitet.

Snabb kran

"Lillebror" har en nykonstruerad parallellförd vikarmskran med 5 meters räckvidd, och stort arbetsdjup. Den förenklar det biologiskt rätta trädurvalet och möjliggör den höga arbetstakt som är nödvändig i klena gallringar.

Akkumulerande fällhuvud

Fällhuvudet är 2-trädsackumulerande och utrustat med kedjesåg. Det kommer åt även i trånga lägen. Träden tas in stående och läggs i klämbanken för att lunnas ut till stickväg. Lasten bärs då på ett par extrahjul under klämbanken så att marktrycket blir obetydligt.

Engreppsskördare

"Lillebror" kommer också att säljas som engreppsskördare under beteckningen ÖSA 0470. Den fäller då träd upp till 30 cm diameter och kvistar upp till 25 cm.

0410

MÄTTSKISS

Bredd 1,8 m

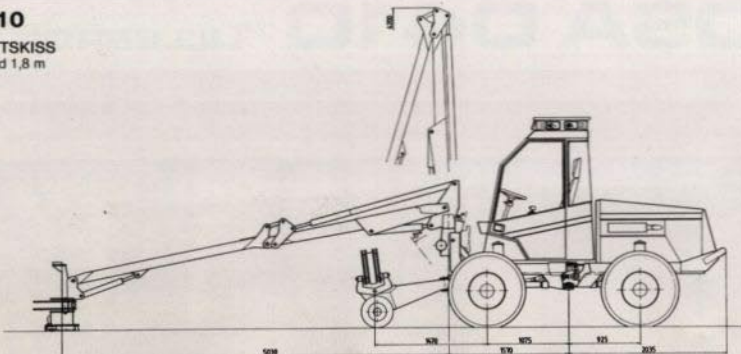

TEKNISKA DATA

Mått

Längd chassi.....	3 760 mm
Bredd.....	1 800 mm
Svängradie ytterhjul.....	3 650 mm
Markfrigång axlar.....	470 mm
Markfrigång midja.....	550 mm

Vikt

Totalt.....	4 600 kg
-------------	----------

Motor

IVECO 8041 105, 4-cyl.....	
Effekt vid 40 r/s.....	59 kW
Vridmoment vid 23,3 r/s.....	264 Nm

Kraftöverföring

Hydrostatisk-mekanisk.....	
Max hastighet.....	25 km/h
Dragkraft.....	30 kN
Diffspärrar.....	hydraulisk/ mekanisk
Axelsystem.....	Typ HEVO, patenterad

Styrning

Rattstervstyrning typ orbitol.....	
Styrvinkel.....	± 40°

Bromsar

Färdbrons.....	våta lameller
Parkeringsbroms.....	Inv våta lameller

Hydraulsystem

Avlastande konstantryck.....	
Pumpdeplacement.....	63 cm ³ /r

Bränsletank

Tankvolym.....	90 l
----------------	------

Elektrisk utrustning

Batterikapacitet.....	125 Ah (12 V)
Generator.....	90 A (12 V)

Däckutrustning

Alternativ.....	400/55x22,5/8 500/45x22,5/8
-----------------	--------------------------------

Kran

Typ.....	Parallellförd vikarm
Räckvidd.....	5 m
Tiltvinkel.....	in 15°, ut 35°
Liftmoment.....	26 kNm

Fällhuvud

Max kapdiameter.....	30 cm
Kedjesåg.....	0,404*
Ackumulering.....	2 träd

Hytt

Skyddsrutor.....	Margard/Lexan
Klimatanläggning.....	Mirus Aer
Förarstol (standard).....	Boston Viking
	303
Manöversystem.....	EHC-35
Service.....	Tippar

Rätt till ändring i specifikation och utförande förbehålles.

Tillverkare:

BRUUN SYSTEM AB 

Ett Rauma-Repola företag

Filipstad

ÖSA FÖRSÄLJNING AB
Ett Rauma-Repola Företag

Box 500, S-822 00 Alfta, Sweden. Tel 0271-190 00
Telefax 0271-110 40 Telex 47022.