

## TEKNISKA DATA

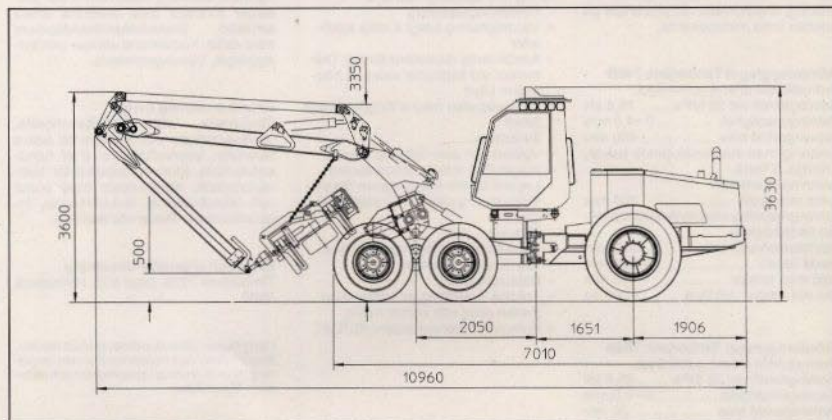

### Mått

Längd .....	7 010 mm
Bredd .....	2 680–2 880 mm
Transporthöjd .....	3 630 mm
Frigångshöjd midja .....	650 mm

### Vikt

Standardutrustad .....	16 000 kg
Motordel/hyttedel .....	6 000/10 000 kg

### Motor

Perkins 6-cylindrig, turboladdad dieselmotor, typ 1006-6TW, intercooler.  
Effekt vid 2200 r/min ..... 128 kW  
Vridmoment vid 1600 r/min .. 605 Nm

### Kraftöverföring

Hydrostatisk-mekanisk 2-växlad fördelningslåda.  
Körhastighet ..... 0–30 km/h  
Dragkraft max ..... 116 kN

### Däckutrustning

Hyttedel 600×26,5/16 alt 700×26,5/16  
Motordel .. 600×34/14 alt 700×34/16

### Styrning

Styrvinkel ..... ±38°  
El-proportional terrängstyrning.

### Bromsar

Den hydrostatiska transmissionen ger vid drift samma bromskraft som dragkraft (max 116 kN). Dessutom finns 4 st flerlamellskivbromsar i oljebad placerade mellan differential och hjul/boggier.

### Axlar

Balanserad kugghjulsboggi på hyttedel.  
Fast enkelaxel på motordel. Hydraulisk-mekaniska differentialspärar.

### Hydraulsystem

Arbetshydraulik, lastkännande avlastat konstanttryck.  
Pumpkapacitet ca ..... 130 cm<sup>3</sup>  
Arbetstryck ..... 22 MPa  
Volym hydraulsystem ..... 230 l

### Elektrisk utrustning

Batterikapacitet (2 st) .. 130 Ah (24 V)  
Generator ..... 100 A (28 V)  
Arbetsbelysning, 70 W ..... 20 lampor  
Färd-belysning ..... 2 lampor  
Arbetsbelysningen ger över 30 lux inom arbetsområdet.

Bränsletank ..... ca 480 l

### Kran Timberjack L 190

Typ ..... parallellförd vikarm  
Räckvidd ..... 8,3 alt 10,0 m  
Lyftmoment brutto ..... 147 kNm  
Vridmoment brutto ..... 36 kNm  
Tiltvinkel kranpelare ..... -10°, +22°



### Manövrering

För kranen 2-spaks elhydraulservo, EHC-35 med minispakar, ställbara i höjd- och sidled. Knapptangenter för aptering, ergonomiskt rätt placerade på paletten invid minispakarna.

### Skördaraggregat Timberjack 746B

Hydrostatiskt drivna gummihjul.  
Matningskraft vid 25 MPa ..... 16,6 kN  
Matningshastighet ..... 0-4,0 m/s  
Öppningsvidd max ..... 450 mm  
Kvistning med stamomslutande knivar, 4 rörliga, 2 fasta.  
Kvistningsdiameter spets mot spets ..... 390 mm  
Fällning/kapning med hydrostatiskt driven kedjekapsåg.  
Fäll/kapdiameter max ..... 500 mm  
Bredd öppet ..... 1 380 mm  
Höjd med rotator ..... 1 790 mm  
Vikt inkl rotator och länk ..... 1 000 kg

### Skördaraggregat Timberjack 762B

Hydrostatiskt drivna gummihjul.  
Matningskraft vid 25 MPa ..... 24,0 kN  
Matningshastighet ..... 0-4,0 m/s  
Öppningsvidd max ..... 50 mm  
Kvistning med stamomslutande knivar, 4 rörliga, 2 fasta.  
Kvistningsdiameter spets mot spets ..... 430 mm  
Fällning/kapning med hydrostatiskt driven kedjekapsåg.  
Fäll/kapdiameter max ..... 600 mm  
Bredd öppet ..... 1 818 mm  
Höjd med rotator ..... 1 880 mm  
Vikt inkl rotator och länk ..... 1 200 kg

### Mät- och styrsystem

Dapt 517, programmerbart microdator-baserat mät- och styrsystem för manövrering och aptering med bl a:

- Fördelningsaptering
- Värdeaptering enligt 4 olika kvaliteter
- Kontinuerlig diametermätning. Diametern vid kapdonet visas på bildskärm i hytt
- 10 kaptabeller med 4 längder i varje tabell
- 3 trädslag
- Valbart kort eller fallande massa
- Automatisk toleransövervakning
- Logiskt felsökningsprogram tillsammans med lysdioder för snabb felsökning
- Skrivare
- Produktionsuppföljning antal träd, volym, stamdata mm
- Datalagring
- Trådlös överföring av information mellan skog och kontor möjlig
- Kommunikationsstandard KERMIT

### Hytt

Rymlig och ljus med mycket god sikt. Värme- och ljudisolerad. Ljudnivå under 72 dBA. Sittriktig, eluppvärmd och justerbar förarstol med ställbara breda armstöd. Stereokassetbandspelare med radio. Kombinerat värme- och kylaggregat. Varningsblinkers.

### Grundutrustning övrigt

Timberjack 746B. Stabiliseringslås. Vindrutetorkare och spolare till bakre sidorutor, intervalltorkare. 2 st handeldsläckare. Eldriven fatpump för hydrauloieltank. Kompressor med pump och blåsutrustning. Baklykstramp. Instruktionsbok. Reservdelskatalog.

### Extra och alternativ utrustning

Timberjack 762B. Dapt 513. Timberjack 3000.

Uppgifterna gäller standardutrustad maskin. Bilderna kan visa maskin med annan utrustning. Rätt till ändring i specifikation och utförande förbehålles.

### Timberjack Sales AB

S-822 80 Alfta  
Tel 0271-190 00. Fax 0271-122 00  
Timberjack Sales a.s.  
Postboks 1245, N-2201 Kongsvinger  
Tel (628) 150 33. Fax (628) 176 22

# Timberjack