

## TEKNISKA DATA

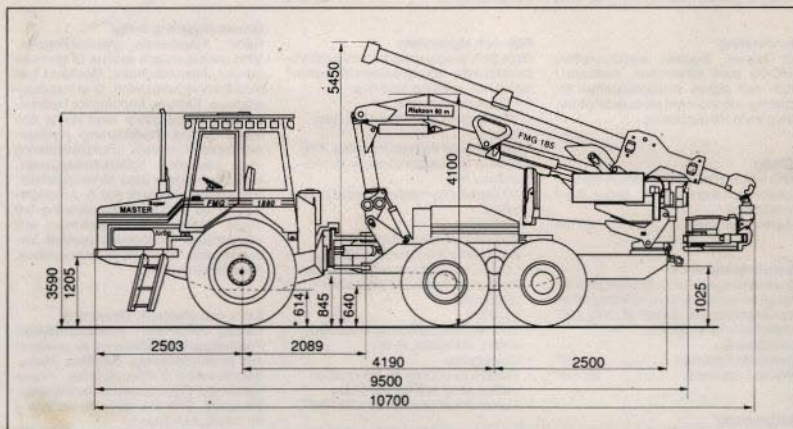

### Mått

Längd .....	9 500 mm
Transporthöjd .....	4 100 mm
Bredd .....	2 580 mm
Frigångshöjd midja .....	845 mm

### Vikt

Med 6 hjul standardutrustad	21 900 kg
Framaxel/bakaxel ...	7 200/14 700 kg

### Motor

Volvo 6-cylindrig, turboladdad dieselmotor, typ TD 71 ACE.	
Effekt vid 2000 r/min	
enl ISO 2534, max .....	154 kW
Vridmoment vid 1400 r/m, max	796 Nm

### Kraftöverföring

Hydrostatisk-mekanisk med effekterreglering samt microdatorstyrd 3-växlad powershiftläda.	
Körhastighet .....	0–28 km/h
Dragkraft max .....	205,3 kN

### Däckutrustning

Fram enkelaxel .....	std 23,1×34/14
Fram, med boggi .....	22×25/16
alt 20,5×25/16, 700×26,5/20	
Bak, med boggi .....	std 22×25/16
alt 20,5×25/16, 700×26,5/20	

### Styrning

Styrmoment brutto max .....	83 kNm
Styrvinkel .....	±40°
Rattservostyrning samt elmanövrerad terrängstyrning för bekväm körning i fram- och bakåtvänt läge.	

### Bromsar

Den hydrostatiska transmissionen ger vid drift samma bromskraft som dragkraft (max 205,3 kN). Dessutom finns 4 flerlamellskivbromsar i oljebad placerade mellan differential och hjul/boggiar. Dessa färd- och parkeringsbromsar manövreras av separata pneumatiska fjäderbromscylindrar, vilka även fungerar som helautomatisk katastrofbroms. Bromskraft färdbroms .....	200 kN
Bromskraft katastrofbroms .....	214 kN

### Differentialspärrar

Främre och bakre differential har mekaniska tryckluftsmånövrerade differentialspärrar. De indikeras vid mekaniskt ingrepp av kontrollampor på instrumentpanelen.

### Hydraulsystem

Arbetshydraulik, lastkännande.	
Pumpkapacitet ca .....	340 l/min
Arbetstryck .....	19/23 MPa
Volym hydrauloljetank ca .....	130 l

### Elektrisk utrustning

Batterikapacitet (2 st) ..	140 Ah (24 V)
Generator .....	175 A (24 V)
Färdbelysning, 70/75 W .....	2 lampor
Arbetsbelysning, 70 W .....	23 lampor
Arbetsbelysningen ger över 30 lux inom arbetsområdet.	

Bränsletank .....	ca 470 l
-------------------	----------



#### Kran

FMG 185, vikbom	
Räckvidd std	10,4 m
Lyftmoment brutto	155 kNm
Vridmoment brutto	36 kNm
Tiltvinkel kranpelare	-16°, +19°
Indragningskraft max	45 kNm

#### Manövrering

För kranen 2-spaks elhydraulservo EHC-35 med minispakar, ställbara i höjd- och sidled. Knapptangenter för aptering, ergonomiskt placerade på panelen invid minispakarna.

#### Fällsåg

FMG 642 med skyddad slangdragnings. Rotatorupphängd med hydraulstyrtd länkförband.  
Sågdiameter max ..... 56 cm

#### Upparbetaingsenhet

Upparbetaingsenheten är svängbart infäst på en kulvänderkans monterade på en upphängningsarm. Armen är rörlig  $\pm 25^\circ$  i sidled och  $14^\circ$  i höjdlid.  
Svängvinkel  
upparbetaingsenhet .....  $\pm 132^\circ$   
Tiltvinkel upp/ned .....  $20^\circ/19^\circ$

#### Trädmatning

2 homogena gummihjul. Hydrostatisk drift via två navmotorer monterade på två svängbara armar.  
Hjuldiameter ..... 1 150 mm  
Hjulbredd med slät slitbana .. 450 mm  
Matningshastighet ..... 0-3,0 m/s  
Dragkraft brutto ..... 41 kN

#### Kapsåg

Direktdriven kedjekapsåg med skyddad väntläge.  
Svärd ..... rolltop  $22^\circ$   
Kedja ..... 0,404"  
Max kapdiameter ..... 56 cm  
Kedjehastighet ..... 45 m/s

#### Mät- och styrsystem

Dapt 527, programmerbart microdatorbaserat mät- och styrsystem för manövrering och aptering med bl a:  
- Fördelningsaptering  
- Värdeaptering enligt 4 olika kvaliteter  
- Kontinuerlig diametermätning. Diametern vid kapdonet visas på bildskärm i hytt  
- 10 kaptabeller med 4 längder i varje tabell  
- 3 trädslog  
- Valbart kort eller fallande massa  
- Automatisk toleransövervakning  
- Logiskt felsökningsprogram tillsammans med lysdioder för snabb felsökning  
- Skrivare  
- Produktionsuppföljning antal träd, volym, stamdata, m m  
- Datalagring  
- Trådlös överföring av information mellan skog och kontor möjligt  
- Kommunikationsstandard KERMIT

#### Hytt

Rymlig och ljus med mycket god sikt. Plant golv, värme- och ljudisolerad. Ljudnivå under N75-kurvan. Bakfönster och bakre sidorutor i Margard. Sittriktig, eluppvärmd, luftfjädrad förarstol. Den

justerbara stolen har luftbromsad vridning och ställbara breda armstöd. Stereokassetbandspelare med radio. Kombinerat värme- och kylaggregat. Varningsblinkers. Solskyddsgardiner. Hytten är fällbar för service.

#### Grundutrustning övrigt

Band. Automatiskt stabiliseringsläs. Vindrutetorkare och spolare till bakre sidorutor, intervalltorkare. Godkänd fast eldsläckningsutrustning. 2 st handeldsläckare. Eldriven fatpump för hydrauloljetank. Kompressor med pump och blåsutrustning. Baklyktsramp. Hydraulmanövrerad stege. Bukplåtsfällning med gasfjäder. Specialverktygssats. Svärd och kedjor med förvaringsläddor. Extra hydrauloljetank (60 l). Arbetsbelysning på vikbom. Färgmärkning två färger. Motor- och kypvärmare inkl värmeslinga. Lufttorkning tryckluft. Vacuum pump. Dragkrok. Instruktionsbok. Reservdelskatalog.

#### Extra och alternativ utrustning

Fällsåg FMG 691. Minneskassetter. Programvara för hantering av prislistor och produktionsdata, DaptBas. Microdatorbaserad driftsuppföljning. Framhjulsboggi. Planeringsblad med flyttäge. Styrskydd. Separat sågkedjesmörjning för fällsåg och kapsåg.

Uppgifterna gäller standardutrustad maskin. Bilderna kan visa maskin med annan utrustning. Rätt till ändring i specifikation och utförande förbehålls.

#### FMG Timberjack Sales AB

Box 500, S-822 00 Alfta  
Tel 0271-190 00. Fax 0271-110 40  
Region Syd, Linköping  
Tel 013-16 00 10. Fax 013-15 75 06  
Region Norr, Sundsvall  
Tel 060-17 33 00. Fax 060-17 33 95

# FMG Timberjack